

# ÖNKORMÁNYZATI KÉPVISELŐ-TESTÜLET LAKHEGY

## J E G Y Z Ó K Ö N Y V

Lakhegy Község Önkormányzati Képviselő-testületének  
2022. március 17-én tartott nyilvános üléséről

Határozatok:

Sorszama	Kódja
28/2022. (III. 17.)	Z1
29/2022. (III. 17.)	D6
30/2022. (III. 17.)	D6
31/2022. (III. 17.)	D6
32/2022. (III. 17.)	Z1
33/2022. (III. 17.)	J1
34/2022. (III. 17.)	J1

Sorszama (kihirdetés ideje)	Tárgya	Kapcsolódó önkormányzati rendelet (módosítás, vagy hatályon kívül helyezés)	Kódja
2/2022. (III. 30.)	A közművelődésről szóló 5/2019. (V.15.) önkormányzati rendelet módosításáról	5/2019. (V.15.) önkormányzati rendelet	H1

## J e g y z ő k ö n y v

Lakhegy Község Önkormányzati képviselő-testületének 2022. március 17. napján 17.00 perckor tartott nyilvános üléséről

**Ülés helye:** Lakhegy, Faluház

**Jelen vannak:**

Ujvári Katalin	polgármester
Csiszár Zoltán	alpolgármester
Fókas Gábor	önkormányzati képviselő
Kulcsár Szilárd	önkormányzati képviselő
Varga Miklósné	önkormányzati képviselő

Dr. Ürmösiné Kőmíves Eleonóra jegyző megbízásából az ülésen részt vett és a jegyzőkönyvet vezette dr. Telekesi Erzsébet Zsóka ügyintéző

**Ujvári Katalin** polgármester tisztelettel köszöntötte a megjelenteket. Megállapította, hogy az ülés 5 fővel határozatképes, azt megnyitotta, majd javaslatot tett a meghívóban szereplő napirendek elfogadására, illetve megtárgyalására.

Megkérdezte a képviselő-testület tagjait, hogy van-e egyéb más napirendi javaslatuk?

Egyéb más napirendre vonatkozó javaslat nem hangzott el.

Mivel egyéb napirendi javaslat nem hangzott el, a képviselő-testület egyhangú, 5 igen szavazattal az alábbi napirend tárgyalását fogadta el:

### **N A P I R E N D E K :**

1./ Polgármester beszámolója a két ülés között végzett munkáról, tett intézkedésekről és a lejárt határ idejű határozatokról

Előadó: polgármester

2./ Közművelődésről szóló rendelet módosítása

Előadó: Polgármester

3/ Helyi Választási Bizottság lemondott tagjának, póttagjának megválasztása

Előterjesztő: Polgármester

4./ Ajánlattételi felhívások elfogadása, ajánlattételre felkérendő gazdasági szereplők meghatározása Lakhegy Erdőszéli Óvoda játszóudvarának fejlesztése a Magyar Falu Program keretében meghirdetett, Óvoda játszóudvar és közterületi játszótér fejlesztése 2021 című, MFP-OJKJF/2021. kódszámú pályázati kiírásra 3336123656 iratazonosító számon nyilvántartott nyertes pályázatának megvalósítása ügyében.

Előadó: Polgármester

5./ Zártkerti infrastruktúra fejlesztés Lakhegyen című pályázat megvalósítása ügyében érkezett ajánlatok elbírálása, nyertes ajánlattevő kiválasztása

Előadó: Polgármester

8./ Interpellációs bejelentések, kérdések, válaszok

Előadó: Polgármester, képviselők, jegyző

9./Egyebek

Előadó: Polgármester, képviselők, jegyző

## NAPIRENDEK TÁRGYALÁSA:

**1./ Polgármester beszámolója a két ülés között végzett munkáról, tett intézkedésekről és a lejárt határidejű határozatokról**

**Előadó: polgármester**

**Ujvári Katalin** polgármester ismertette a lejárt határidejű határozatokat:

- a képviselői testületi döntés értelmében az önkormányzat a 2022. évi lakossági ivóvíz- és csatornaszolgáltatás támogatás igényléséhez pályázatot nyújtott be a szolgáltatást nyújtó Észak-Zalai Víz- és Csatornamű Zrt-hez 3.437.400,-Ft támogatás igénylése érdekében, a dokumentumok aláírása és benyújtása határidőben megtörtént,
  - az Agrárminisztérium által kiírt „zártkerti besorolású földrészek mezőgazdasági hasznosítását segítő, infrastrukturális háttérét biztosító fejlesztések támogatására” címen meghirdetett ZP-1-2021. kódszámú pályázati felhívásra „Zártkerti infrastruktúra fejlesztés Lakhegyen” címmel benyújtott nyertes pályázat megvalósítására irányuló képviselő-testületi döntés értelmében az ajánlattételi felhívások megküldésére sor került. Továbbá a műszaki ellenőrzés tárgyában készített ajánlattételi felhívás is megküldésre került a képviselő-testület által meghatározott gazdasági szereplők részére.
- A Polgármester előzetesen jelezte, hogy ezen ülésen fogják értékelni a pályázatok eredményét.

Elmondta továbbá, hogy az emléktábla felavatása megtörtént Kurucz Mária Katalin tiszteletére a 2022. március 15-ei rendezvény keretében. A Rövid Zoltán egyéni vállalkozótól megrendelt agyagtábla a Lakhegyi Erdőszéli Óvoda felirattal lassan elkészül. A polgármester ismertette, hogy az Önkormányzatuk 2022. március 19. napjára borversenyt szervez Egervár Község Önkormányzatával közösen, várja a jelentkezők nevezését.

Az eltűnt Nagy Imre Zsolt lakhegyi lakos keresésére az önkormányzat kiemelt figyelmet fordít. Javasolja, hogy a keresést a hétvégén nagyobb számú lakossági segítséggel próbálják végezni. A tervezett találkozó legyen a faluház előtt 2022. március 20. napján reggel 9 órakor. Kéri a testületi tagokat, hogy amennyiben idejük engedi, vegyenek részt az eseményen.

Egyéb nem hangzott el, a képviselő-testület a polgármesternek lejárt határidejű határozatokról, valamint a két ülés közt történt eseményekről szóló beszámolóját tudomásul vette.

### **2./ Közművelődésről szóló rendelet módosítása**

**Ujvári Katalin** polgármester tájékoztatta a testületi tagokat a rendeletmódosítás – előterjesztésben leírt – okáról. A megjelentek a módosítással egyet értettek. A Polgármester kérte a képviselő-testület tagjait, hogy az előterjesztésben írtak szerint fogadja el a közművelődési rendelet módosítását, majd szavazásra bocsátotta indítványát.

A képviselőtestület egyhangú, 5 igen szavazattal, ellenszavazat nélkül megalkotta módosító rendeletét az írásos előterjesztésben leírtak szerint:

**Lakhegy Község Önkormányzati Képviselő-testületének 2/2022. (III. 30.) önkormányzati rendelete a közművelődésről szóló 5/2019. (V.15.) önkormányzati rendelet módosításáról**

A rendeletet a jegyzőkönyv melléklete tartalmazza.

### **3/ Helyi Választási Bizottság lemondott tagjának, póttagjának megválasztása**

**Előterjesztő: Polgármester**

**Ujvári Katalin** polgármester a napirend tárgyában előadta, hogy az anyag kiküldésre került. A 2022. április 3-án tartandó országgyűlés képviselők választására és az országos népszavazásra új bizottsági tag és póttag megválasztása szükséges. A Polgármester a Helyi Választási Bizottság tagjának Kustán Tünde Lakegy, Petőfi út 36. szám alatti lakost javasolja, míg póttagnak Főző Balázs Lakhegy, Petőfi út 120. szám alatti lakost.

Megkérdezte a képviselő-testületet, hogy van-e kérdésük, hozzászólásuk. Mivel kérdés, észrevétel nem érkezett, elhangzott javaslatát szavazásra bocsátotta a bizottsági tag és póttag megválasztására vonatkozóan.

A képviselőtestület szavazást követően egyhangú 5 igen szavazattal, ellenszavazat nélkül az alábbi határozatot hozta:

**Lakhegy Község Önkormányzata Képviselő-testületének**  
**28/2022. (III. 17.) számú határozata:**

Lakhegy Község Önkormányzata Képviselő-testülete a Helyi Választási Bizottság tagjának és póttagjának az alábbi személyeket választja:  
 Csalló-Németh Szandra helyett Kustán Tünde Lakhegy, Petőfi út 36. szám alatti lakost a bizottság tagjának, Varga-Mazzag Lilla helyett Főző Balázs Lakhegy, Petőfi út 120. szám alatti lakost 2. számú póttagnak.

**Felelős: jegyző**

**Határidő: 2022. március 30.**

**4./ Ajánlattételi felhívások elfogadása, ajánlattételre felkérendő gazdasági szereplők meghatározása Lakhegy Erdőszéli Óvoda játszóudvarának fejlesztése a Magyar Falu Program keretében meghirdetett, Óvoda játszóudvar és közterületi játszótér fejlesztése 2021 című, MFP-OJKJF/2021. kódszámú pályázati kiírásra 3336123656 iratazonosító számon nyilvántartott nyertes pályázatának megvalósítása ügyében.**

**Előadó: Polgármester**

**Ujvári Katalin** polgármester elmondta, hogy a Magyar Államkincstár által 1110/3009/46/8/2021. iktatószámon megküldött Támogatói okirat alapján az önkormányzat a játszóudvar fejlesztése céljából 3.095.719,-Ft összegű vissza nem térítendő támogatásban részesült. Félő, hogy az árak emelkedése miatt az elnyert támogatás nem fogja fedezni a tervező által összeállított játszótéri elemek költségét.

A pályázat tárgyában elkészültek az ajánlattételi felhívások a kivitelezésre vonatkozóan. A Polgármester kérte a testületi tagokat, hogy mondják el véleményüket az ajánlattételi felhívásokkal kapcsolatban, illetve határozzák meg, hogy mely gazdasági szereplőknek kerüljenek a felhívások kiküldésre. Minimum három vállalkozást kellene megnevezni, illetve döntenie kellene arról is, hogy meddig adjunk határidőt a pályázatok benyújtására, és arról is, hogy a pályázatok ügyében meddig hoz döntést a képviselő-testület.

A képviselő-testület egyhangúan egyetértett azzal, hogy a következő gazdasági szereplőknek küldjék ki az ajánlattételi felhívásokat:

- **Rapi-Ép Bt. (székhely cím: 8911 Nagykutas, Gyöp utca 33.)**
- **Naste Bau Kft. (székhely cím: 8900 Zalaegerszeg, Gazdaság u. 70.)**
- **Fém-Szer Gép Kft. (székhely cím: 8992 Hagyárosbörönd, Fő út 23.)**

Az ajánlattételi határidő: 2022. március 31. 16 óra, a nyertes ajánlattevő kiválasztásáról a beérkezett ajánlatok alapján a testület 2022. április 15. napjáig hozna döntést.

A képviselő-testületi tagok elfogadták az ajánlattételi felhívásban szereplő tartalmat, azon változtatásokat nem kérték.

Egyéb nem hangzott el, a polgármester a fent elhangzottakkal kiegészített, napirend tárgyában készített határozati javaslatot szavazásra bocsátotta:

A képviselő-testület a javaslat tárgyában 5 igen egyhangú szavazattal meghozta alábbi határozatát.

**Lakhegy község Önkormányzata Képviselő-testületének**  
**29/2022. (III. 17.) számú határozata:**

Lakhegy Község Önkormányzati Képviselő-testülete megtárgyalta a Lakhegy Erdőszéli Óvoda játszóudvarának fejlesztése - a Magyar Falu Program keretében meghirdetett, Óvoda játszóudvar és közterületi játszótér fejlesztése – 2021 című, MFP-OJKJF/2021. kódszámú nyertes pályázat megvalósítására irányuló képviselő-testületi előterjesztést.

A képviselő-testület az előterjesztés mellékletét képező kiviteli munkák elvégzésére irányuló ajánlattételi felhívást jóváhagyta, s ajánlattételre az alábbi gazdasági szereplőket kéri fel:

- **Rapi-Ép Bt. (székhely cím: 8911 Nagykutas, Gyöp utca 33.)**

- Naste Bau Kft. (székhely cím: 8900 Zalaegerszeg, Gazdaság u. 70.)
- Fém-Szer Gép Kft. (székhely cím: 8992 Hagyárosbörönd, Fő út 23.)

A képviselő-testület felkéri a jegyzőt és a polgármestert, hogy a lássák el a pályáztatással kapcsolatos feladatokat.

**Határidő:** azonnal  
**Felelős:** Ujvári Katalin polgármester,  
 Dr. Ürmösiné Kőmíves Eleonóra jegyző

**5./ Zártkerti infrastruktúra fejlesztés Lakhegyen című pályázat megvalósítása ügyében érkezett ajánlatok elbírálása, nyertes ajánlattevő kiválasztása**

**Előadó:** Polgármester

**Ujvári Katalin polgármester** közölte, hogy a múltkori képviselő-testületi döntés értelmében az ajánlattételi felhívások megküldése megtörtént az alábbi gazdasági szereplőknek:

- Vasi Aszfalt-Gép Kft. 9826 Petőmihályfa, Kossuth utca 16.
- Varga és Varga Építőipari Korlátolt Felelősségű Társaság  
9800 Vasvár, Petőfi u. 25.
- NÉMETH Térburkoló, Útépítő és Építőipari Betéti Társaság  
9800 Vasvár, Alkotmány u. 60.
- TELEKES-ÉP Fuvarozó és Útépítő Korlátolt Felelősségű Társaság  
9812 Telekes, Petőfi út 17/B

**Ujvári Katalin polgármester** elmondta, hogy egyedül a Vasi Aszfalt-Gép Kft. 9826 Petőmihályfa, Kossuth utca 16. adott érvényes ajánlatot, viszont a pályázati eljárási rend szerint három ajánlattal rendelkezni kellene, nem elegendő egyetlen ajánlat. Mindezek miatt javasolja a pályázati eljárás eredménytelennek nyilvánítani. A támogatói okirat szerint a támogatás felhasználásával kapcsolatos kötelezettségek és jogok közt nevesíti, hogy legalább 3 db ajánlat bekérés szükséges, melyeket a beszámolóban az adott számlához csatolni kell. Erre figyelemmel szükséges az ajánlattételi felhívások ismételt kiküldése. Ugyanez a helyzet a műszaki ellenőrzéssel is, itt két ajánlat érkezett határidőben (Road Watch One Kft és Zalaút Bau Kft.).

A Polgármester javasolta, hogy a következő kivitelezéssel foglalkozó gazdasági szereplőknek küldjenek ki ki ismételt ajánlattételi felhívást:

- Vasi Aszfalt-Gép Kft. 9826 Petőmihályfa, Kossuth utca 16.
- Rinoterra Mélyépítő Kft 880 Nagykanizsa, Téglagyári út 20.
- VITÉP Sárvár Bt. 9600 Sárvár, Újsziget u. 11.

A Polgármester továbbá javasolta, hogy a műszaki ellenőrzésre az alábbi szakembereket kérjék fel:

- Diós Gábor egyéni vállalkozó 8912 Nagypáli, Millenium körút 22.
- Road Watch One Kft. 8960 Lenti, Tompa Mihály u. 23.
- Zalaút-Bau Kft. 8900 Zalaegerszeg, Kinizsi u. 77.

Az ajánlattételi határidő: 2022. április 4. 16 óra, a nyertes ajánlattevő kiválasztásáról a beérkezett ajánlatok alapján a testület 2022. április 15. napjáig hozna döntést.

A képviselő-testületi tagok elfogadták az ajánlattételi felhívásban szereplő tartalmat, azon változtatásokat nem kérték.

Egyéb nem hangzott el, a Polgármester a napirend tárgyában javaslatát a kivitelező pályáztatásával kapcsolatosan szavazásra bocsátotta:

A képviselő-testület a javaslat tárgyában 5 igen egyhangú szavazattal meghozta alábbi határozatát.

**Lakhegy község Önkormányzata Képviselő-testületének**  
**30/2022. (III. 17.) számú határozata:**

**Lakhegy Község Önkormányzati Képviselő-testülete a korábbi pályázati eljárást eredménytelennek nyilvánította, majd megtárgyalta az előterjesztés**

mellékletét képező „Zártkerti infrastruktúra fejlesztés Lakhegyen című pályázat” kiviteli munkáinak elvégzésére irányuló ajánlattételi felhívást és azt változatlan tartalommal jóváhagyta. A testület úgy döntött, hogy ajánlattételre az alábbi gazdasági szereplőket kéri fel:

- Vasi Aszfalt-Gép Kft. 9826 Petőmihályfa, Kossuth utca 16.
- Rinoterra Mélyépítő Kft 880 Nagykanizsa, Téglagyári út 20.
- VITÉP Sárvár Bt. 9600 Sárvár, Újsziget u. 11.

A képviselő-testület felkéri a jegyzőt és a polgármestert, hogy a lássák el a pályáztatással kapcsolatos feladatokat.

**Határidő:** azonnal  
**Felelős:** Ujvári Katalin polgármester  
 Dr. Ürmösiné Kőmíves Eleonóra jegyző

A Polgármester a műszaki ellenőr pályáztatásával kapcsolatos javaslatát szavazásra bocsátotta, majd a testület a javaslat tárgyában 5 igen egyhangú szavazattal meghozta alábbi határozatát.

**Lakhegy község Önkormányzata Képviselő-testületének**  
**31/2022. (III. 17.) számú határozata:**

Lakhegy Község Önkormányzati Képviselő-testülete a korábbi pályázati eljárást eredménytelennek nyilvánította, majd megtárgyalta az előterjesztés mellékletét képező „Zártkerti infrastruktúra fejlesztés Lakhegyen című pályázat” műszaki ellenőrzés tárgyában készített ajánlattételi felhívást és úgy döntött, hogy ajánlattételre az alábbi műszaki ellenőrzéssel foglalkozó szakembereket kéri fel:

- .Diós Gábor egyéni vállalkozó 8912 Nagypáli, Millenium körút 22.
- Road Watch One Kft. 8960 Lenti, Tompa Mihály u. 23.
- Zalaút-Bau Kft. 8900 Zalaegerszeg, Kinizsi u. 77.

A képviselő-testület felkéri a jegyzőt és a polgármestert, hogy a lássák el a pályáztatással kapcsolatos feladatokat.

**Határidő:** azonnal  
**Felelős:** Ujvári Katalin polgármester  
 Dr. Ürmösiné Kőmíves Eleonóra jegyző

**8./ Interpellációs bejelentések, kérdések, válaszok**

**Előadó: Polgármester, képviselők, jegyző**

Interpellációs bejelentés, kérdés, egyéb észrevétel nem hangzott el.

**9./Egyebek**

**Előadó: Polgármester, képviselők, jegyző**

❖ **Települési Értéktár Bizottság lemondott tagjának, póttagjának megválasztása**

**Ujvári Katalin polgármester** elmondta, hogy a Települési Értéktár Bizottságban Szakter Judit lemondta bizottsági tagságát. Új bizottsági tagnak Pesti Szilvia és Ambrus Katalin lakhegyi lakosokat javasolja megválasztani. A helyi értéktár bizottságnak sok kezdeményezése lenne, pl. össze lehetne gyűjteni egy helyi ételek szakácskönyvéhez a recepteket, régi fényképeket kellene rendszerezni, archiválni, elszármazottak találkozóját meg lehetne szervezni, a régi történetekből egy krónikát lehet összeállítani „Hogy volt” címmel.

Megkérdezte a képviselő-testületet, hogy van-e kérdésük, hozzászólásuk. Mivel kérdés, észrevétel nem érkezett, elhangzott javaslatát szavazásra bocsátotta.

A képviselő-testület szavazást követően egyhangú 5 igen szavazattal, ellenszavazat nélkül az alábbi határozatot hozta:

**Lakhegy Község Önkormányzata Képviselő-testületének**  
**32/2022. (III. 17.) számú határozata:**

Lakhegy Község Önkormányzata Képviselő-testülete a Települési Értéktár Bizottság tagjának az alábbi személyeket választja meg Szakter Judit bizottsági tag helyett: Pesti Szilva 8913 Lakhegy, Petőfi út 74. szám alatti lakos, valamint Ambrus Katalin 8913 Lakhegy, Petőfi út 4. szám alatti lakost.

A képviselő-testület felkéri a polgármestert, hogy a testület döntéséről a megválasztott bizottsági tagokat tájékoztassa.

**Határidő:** azonnal

**Felelős:** Ujvári Katalin polgármester  
Dr. Ürmösiné Kőmíves Eleonóra jegyző

- ❖ Óvodai beiratkozási időpontok meghatározása, 2022/2023. nevelési évben induló óvodai csoportok számának meghatározása

Ujvári Katalin polgármester elmondta, hogy a Nemzeti köznevelésről szóló 2011. évi CXCV. törvény 83. § (2) bekezdésének b) és d) pontja meghatározza, hogy a fentartónak – jelen esetben Lakhegy Község Önkormányzatának döntenie kell az óvodába történő jelentkezés módjáról, az óvoda általános felvételi időpontjáról, a heti és éves nyitvatartás idejének meghatározásáról és adott nevelési évben indítható csoportok számáról. A tárgykörben a jegyző asszony elkészítette az írásos előterjesztést, amelyet javasol a megküldött tartalommal elfogadni.

Megkérdezte a képviselő-testületet, hogy van-e kérdésük, hozzászólásuk. Mivel kérdés, észrevétel nem érkezett, a jegyzői javaslatot a beiratkozásra vonatkozóan szavazásra bocsátotta.

A képviselő-testület szavazást követően egyhangú 5 igen szavazattal, ellenszavazat nélkül az alábbi határozatokat hozta:

**Lakhegy Község Önkormányzata Képviselő-testületének**  
**33/2022. (III. 17.) számú határozata:**

- 1) Lakhegy Község Önkormányzata Képviselő-testülete a Lakhegy Erdőszéli Óvoda vonatkozásában a 2022/2023. nevelési évre történő óvodai beiratkozás időpontját és helyszínét az alábbiak szerint határozza meg:  
A beiratkozásra az alábbi időpontokban kerülhet sor: 2022. április 20-án 8 00 órától 16 óráig, 2022. április 21-én 13 órától 17 óráig. Helyszíne: Lakhegy Erdőszéli Óvoda 8913 Lakhegy, Petőfi Sándor út 102.  
A képviselő-testület a határozat mellékletét képező hirdetményben írt tartalommal tájékoztatja a lakosságot a beiratás időpontjáról és egyéb tudnivalókról.  
A képviselő-testület felkéri a polgármestert, hogy annak közzétételéről határidőben gondoskodjon.

**Határidő:** azonnal

**Felelős:** Ujvári Katalin polgármester

- 2) Lakhegy Község Önkormányzata Képviselő-testülete a Nemzeti köznevelésről szóló 2011. évi CXCV. törvény 83. § (2) bekezdés d) pontjában írtaknak eleget téve 2 csoportban határozza meg a Lakhegy Erdőszéli Óvodában a 2022/2023. nevelési évben indítható óvodai csoportok számát.

A képviselő-testület felkéri a polgármestert, hogy a fentiekről az intézmény vezetőjét tájékoztassa.

**Határidő:** azonnal

**Felelős:** Ujvári Katalin polgármester

**Ujvári Katalin** polgármester bejelentette, hogy az elfogadott napirendet megtárgyalták. Megkérdezte, hogy van-e egyéb közérdeket érintő kérdés, bejelentés.

Mivel közérdeket érintő kérdés, bejelentés nem hangzott el, a polgármester megköszönte a képviselők részvételét és az ülést 19 óra 05 perckor bezárta.



kmft.



  
/:Dr. Ürmösiné Kómíves Eleonóra:/  
Jegyző





Egervári Közös Önkormányzati Hivatal  
☒8913 Egervár, Vár u. 2. ☎/fax:92/564-013, 564-014, 30 8214561  
E-mail: [kozoshivatal@egervar.hu](mailto:kozoshivatal@egervar.hu)

2.napirendi pont anyaga

## ELŐTERJESZTÉS

### Lakhegy Község Önkormányzati Képviselő-testületének 2022. március 17-én tartandó ülésére

**Tárgy:** A közművelődésről szóló 5/2019. (V.15.) önkormányzati rendelet  
módosításáról

**Előterjesztő:** Ujvári Katalin polgármester

**Készítette:** dr. Telekesi Erzsébet

## Tisztelt Képviselőtestület!

Lakhegy Község Önkormányzata 2019. májusában megalkotta meg A közművelődésről szóló 5/2019. (V.15.) önkormányzati rendeletét, amely figyelembe vette, hogy a 2018. január 1-jétől a muzeális intézményekről, a nyilvános könyvtári ellátásról és a közművelődésről szóló 1997. évi CXL. törvény (a továbbiakban: Kulttv.) újrászabályozta a települési önkormányzati közművelődési feladatait és alapszolgáltatásait.

Jogsabályi háttér A Kulttv. 83/A. § (1) bekezdése alapján a települési önkormányzat a helyi társadalom művelődési érdekeinek és kulturális szükségleteinek figyelembevételével, e törvény és a helyi lehetőségek, sajátosságok alapján rendeletben határozza meg az ellátandó közművelődési alapszolgáltatások körét, valamint feladatellátásának formáját, módját és mértékét.

A Kulttv. 76. § (1) bekezdése a települési önkormányzat kötelező feladataként nevesíti a helyi közművelődési tevékenység támogatását, míg (3) bekezdése a közművelődési alapszolgáltatásokat sorolja fel, melyek az alábbiak: a) művelődő közösségek létrejöttének elősegítése, működésük támogatása, fejlődésük segítése, a közművelődési tevékenységek és a művelődő közösségek számára helyszín biztosítása, b) a közösségi és társadalmi részvétel fejlesztése, c) az egész életre kiterjedő tanulás feltételeinek biztosítása, d) a hagyományos közösségi kulturális értékek átörökítése feltételeinek biztosítása, e) az amatőr alkotó- és előadó-művészeti tevékenység feltételeinek biztosítása, f) a tehetséggondozás- és -fejlesztés feltételeinek biztosítása, valamint g) a kulturális alapú gazdaságfejlesztés. A fenti szakasz (4) bekezdése szerint minden települési önkormányzat kötelező feladata a 76. § (3) bekezdés a) pontja szerinti közművelődési alapszolgáltatás megszervezése.

A Kulttv. rendelkezik arról, hogy a települési önkormányzat a közművelődési alapszolgáltatások folyamatos hozzáférhetősége érdekében közösségi színteret, illetve közművelődési intézményt biztosít, melynek fenntartója, működtetője az állam, települési önkormányzat, nemzetiségi önkormányzat, önkormányzati társulás, valamint közművelődési megállapodás keretében egyház, egyéb szervezet vagy magánszemély lehet. Részletezi a feladatokat is: a) segíti a közösségi tevékenységeket, a művelődő közösségek működését, ösztönzi a társadalmi összetartozást és a közösségek kulturális értéktérteremtésben való aktív részvételét, b) működése a közösségek öntevékenységen alapul, és azt ösztönzi, tevékenységét a közösségek érdeklődése, igényei és szükségletei alapján végzi, tevékenységének tervezésébe, értékelésébe a közösségeket bevonja, c) mindenki számára nyitott, mindenki számára hozzáférhető, d) együttműködik a civil, gazdasági és egyéb szervezetekkel, kulturális intézményekkel, más szakterületekhez tartozó intézményekkel, e) alaptevékenysége körében nem gazdasági hasznosítás céljából jön létre, f) részt vesz a kulturális alapellátás kiterjesztésében. A közösségi színtér adott helyen rendszeresen működő, jogi személyiséggel nem rendelkező intézmény vagy egyéb létesítmény, helyiségegyüttes, épület. A közösségi színtér lehet a) a kizárólag közművelődési alapszolgáltatások megszervezésének helyszínt biztosító közösségi színtér vagy b) a közművelődési alapszolgáltatások mellett egyéb tevékenységeknek, szolgáltatások megszervezésének is helyszínt biztosító integrált közösségi és szolgáltató tér. A közösségi színtér fenntartója, működtetője szakirányú középfokú végzettséggel rendelkező személyt foglalkoztat; és az elnevezésében szerepelnie kell a „közösségi színtér” vagy a „közösségi tér” kifejezés valamelyikének. Községben az önkormányzat közösségi színteret vagy közművelődési intézményt biztosít. A települési önkormányzat gazdálkodási, költségvetési vagy vagyongazdálkodási előnyök esetén engedélyezi az általa fenntartott közösségi színtér, illetve közművelődési intézmény más célra történő átmeneti igénybevételét, valamint tevékenységének évente legfeljebb 2 hónap időtartamú szüneteltetését. Az önkormányzat meghatározza a közösségi színtér használati szabályait, működésének módját, biztosítja a feladatok ellátásához és a közösségi színtér fenntartásához szükséges, a Kulttv. szerinti szervezeti, személyi, szakképzettségi és tárgyi feltételeket.

**A hatályos rendeletet felülvizsgáltuk és a rendelet módosítására tennénk javaslatot.**

Kérem a tisztelt képviselő-testület az előterjesztés megtárgyalására, a rendelettervezet megvitatására.

**Általános indokolás:** a rendelet megalkotását magasabb szintű jogszabálynak való megfelelő indokolja.

**Részletes indokolás:**

**Az 1–4. §-hoz és az 1. melléklethez**

**Az 1. §-hoz**

A közművelődésről szóló 7/2019. (V. 17.) önkormányzati rendelet (továbbiakban: R.) 5. § (1) bekezdés a-c) pontjának módosítása szükséges a Kultv. 78/H. § (5) bekezdésére figyelemmel, ugyanis az R. nem tartalmazta a „közösségi szintér” kifejezést.

**A 2. §-hoz**

Az R. az 1. melléklet szerinti „Közösségi szinterek használati szabályzat”-ával egészül ki.

**A 3. §-hoz**

Az R. 1. függelékének és mellékleteinek hatályvesztése indokolt a Jszer. 127. § (3)-(4) és 128. (1) bekezdésében meghatározott előírásokra figyelemmel.

**A 4. §-hoz**

Az R. hatályba lépését szabályozó rendelkezést tartalmazza.

**Az 1. melléklethez**

A közösségi szinterek használati szabályzatát tartalmazza.

**Rendelet-tervezet:**

**Lakhegy Község Önkormányzata Képviselő-testületének .../2022. (III. ...) önkormányzati rendelete**

**A közművelődésről szóló 5/2019. (V.15.) önkormányzati rendelet módosításáról**

Lakhegy Község Önkormányzati Képviselő-testülete a muzeális intézményekről, a nyilvános könyvtári ellátásról és a közművelődésről szóló 1997. évi CXL. törvény 83/A. § (1) bekezdésében kapott felhatalmazás alapján, az Alaptörvény 32. cikk (1) bekezdés a) pontjában, és a Magyarország helyi önkormányzatairól szóló 2011. évi CLXXXIX. törvény 13. § (1) bekezdés 7. pontjában meghatározott feladatkörében eljárva a következőket rendeli el:

**1. §**

(1) A közművelődésről szóló 5/2019. (V.15.) önkormányzati rendelet 5. § (1) bekezdés a)–c) pontja helyébe a következő rendelkezések lépnek:

*(Az önkormányzat közművelődési feladatainak ellátásáról nem intézményi formában gondoskodik. Az önkormányzat közművelődési feladatainak ellátásához a közművelődési alapszolgáltatások mellett egyéb tevékenységeknek, szolgáltatások megszervezésének is helyszínt nyújtó alábbi közösségi szintereket biztosítja:)*

- „a) Lakhegyi Kultúrház Közösségi Szintér Lakhegy, Petőfi Sándor út 78.szám,
- b) Községi Könyvtár Közösségi Szintér (könyvtári szolgáltató hely) Lakhegy, Petőfi Sándor út 78. szám,
- c) Tüzoltó Szertár Közösségi Szintér Lakhegy, Petőfi Sándor út 52. (215. hrsz, 215/A. hrsz),”

(2) A közművelődésről szóló 5/2019. (V.15.) önkormányzati rendelet 5. § (2) bekezdése helyébe a következő rendelkezés lép:

„(2) Az (1) bekezdés a) és c) pontjában írt közösségi színterek használati szabályzatát ezen rendelet 1. melléklete tartalmazza.”

## 2. §

A közművelődésről szóló 5/2019. (V.15.) önkormányzati rendelet az 1. melléklet szerinti 1. melléklettel egészül ki.

## 3. §

Hatályát veszti A közművelődésről szóló 5/2019. (V.15.) önkormányzati rendelet

- a) 1. függeléke,
- b) 1. függelék 1. melléklete,
- c) 1. függelék 2. melléklete.

## 4. §

Ez a rendelet 2022. március ...-én lép hatályba.

### **HATÁSVIZSGÁLAT** a módosító rendelet-tervezethez

*Társadalmi hatása:* nincs

*Gazdasági hatása:* nincs

*Költségvetési hatása:* nincs

*Környezeti és egészségügyi következmények:* nincs

*Adminisztratív terheket befolyásoló hatása:* nincs

*A jogszabály megalkotásának szükségessége:* magasabb szintű jogszabálynak való megfelelés

*A jogalkotás elmaradásának következményei:* törvényességi felügyeleti eljárás

*A jogszabály alkalmazásához szükséges személyi, szervezeti, tárgyi és pénzügyi feltételek:* plusz feltételek biztosítására nincs szükség

Egervár, 2022. 03. 11.

dr. Telekesi Erzsébet ügyintéző

## Lakhegy Község Önkormányzata Képviselő-testületének 2/2022. (III. 30.) önkormányzati rendelete

### A közművelődésről szóló 5/2019. (V.15.) önkormányzati rendelet módosításáról

Lakhegy Község Önkormányzati Képviselő-testülete a muzeális intézményekről, a nyilvános könyvtári ellátásról és a közművelődésről szóló 1997. évi CXL. törvény 83/A. § (1) bekezdésében kapott felhatalmazás alapján, az Alaptörvény 32. cikk (1) bekezdés a) pontjában, és a Magyarország helyi önkormányzatairól szóló 2011. évi CLXXXIX. törvény 13. § (1) bekezdés 7. pontjában meghatározott feladatkörében eljárva a következőket rendeli el:

#### 1. §

(1) A közművelődésről szóló 5/2019. (V.15.) önkormányzati rendelet 5. § (1) bekezdés a)–c) pontja helyébe a következő rendelkezések lépnek:

*(Az önkormányzat közművelődési feladatainak ellátásáról nem intézményi formában gondoskodik. Az önkormányzat közművelődési feladatainak ellátásához a közművelődési alapszolgáltatások mellett egyéb tevékenységeknek, szolgáltatások megszervezésének is helyszínt nyújtó alábbi közösségi szintereket biztosítja:)*

- a) Lakhegyi Kultúrház Közösségi Szintér Lakhegy, Petőfi Sándor út 78.szám,
- b) Községi Könyvtár Közösségi Szintér (könyvtári szolgáltató hely) Lakhegy, Petőfi Sándor út 78. szám,
- c) Tűzoltó Szertár Közösségi Szintér Lakhegy, Petőfi Sándor út 52. (215. hrsz, 215/A. hrsz),”

(2) A közművelődésről szóló 5/2019. (V.15.) önkormányzati rendelet 5. § (2) bekezdése helyébe a következő rendelkezés lép:

„(2) Az (1) bekezdés a) és c) pontjában írt közösségi szinterek használati szabályzatát ezen rendelet 1. melléklete tartalmazza.”

#### 2. §

A közművelődésről szóló 5/2019. (V.15.) önkormányzati rendelet az 1. melléklet szerinti 1. melléklettel egészül ki.

#### 3. §

Hatályát veszti A közművelődésről szóló 5/2019. (V.15.) önkormányzati rendelet

- a) 1. függeléke,
- b) 1. függelék 1. melléklete,
- c) 1. függelék 2. melléklete.

#### 4. §

Ez a rendelet 2022. március 31-én lép hatályba.

  
Ujvári Katalin polgármester  

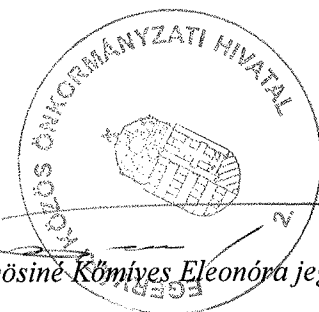
  
dr. Ürmösiné Kömives Eleonóra jegyző

## A KÖZÖSSÉGI SZÍNTEREK HASZNÁLATI SZABÁLYZATA

Lakhegy Község Önkormányzati Képviselő-testülete a közművelődési feladatok ellátásáról szóló 5/2019. (V.15.) önkormányzati rendeletének 1. mellékleteként a község közművelődési közösségi színtereinek használati szabályzatát az alábbiakban határozza meg. A muzeális intézményekről, a nyilvános könyvtári ellátásról és a közművelődésről szóló 1997. évi CXL. törvény 73. § (1) bekezdése kimondja, hogy a közművelődéshez való jog gyakorlása közérdek, a közművelődési tevékenységek támogatása közcél. Ennek megfelelően a Lakhegy, Petőfi Sándor út 78. szám alatt lévő Lakhegyi Kultúrház Közösségi Színtér, a Petőfi Sándor út 52. szám alatt lévő Tűzoltó Szertár Közösségi Színtér szolgáltatásait, programjait, helyiségeit nemre, felekezetre és pártállásra való tekintet nélkül bárki igénybe veheti, aki a használati szabályzatban foglalt feltételeket elfogadja, a házirendet betartja.

I. A közösségi színtér neve:

### 1. Lakhegyi Kultúrház Közösségi Színtér

Székhelye: 8913 Lakhegy, Petőfi Sándor út 78.

Fenntartója: Lakhegy Község Önkormányzatának Képviselő-testülete

Működési területe Lakhegy község közigazgatási területe

Jogállása: alapító okirattal nem rendelkező közösségi színtér

Alaptevékenysége: közművelődési feladatellátás

Működtetője: Lakhegy Község Önkormányzatának Képviselő-testülete

### 2. Tűzoltó Szertár Közösségi Színtér

Székhelye: 8913 Lakhegy, Petőfi Sándor út 52. (215. hrsz, 215/A. hrsz.)

Fenntartója: Lakhegy Község Önkormányzatának Képviselő-testülete

Működési területe Lakhegy község közigazgatási területe

Jogállása: alapító okirattal nem rendelkező közösségi színtér

Alaptevékenysége: közművelődési feladatellátás

Működtetője: Lakhegy Község Önkormányzatának Képviselő-testülete

## II. Közösségi színterek igénybevételeinek szabályozása

A közösségi színterekben végzett közművelődési tevékenység a helyi társadalom kulturális szükségletei, önművelő, önképző, amatőr művészeti ambícióinak, társas kapcsolatigényének, közéleti, közösségi, szórakozási lehetőségeinek biztosítását, szakmai szolgálatát jelenti.

Kötelezettségéből fakadóan mindenki számára a nyitvatartási időben rendelkezésre állnak, tereit, szolgáltatásait a **Házirend** betartása mellett mindenki igénybe veheti.

A színterek helyiségeinek igénybevétele iránti szándékot legalább 5 nappal a tervezett igénybevétel előtt be kell jelenteni.

A szinterek az állandó programok időpontjának figyelembevételével biztosítják a helyiségeket az igénylőknek. Több kérelmező esetén a helyiséghasználati igényekről a polgármester véleményének kikérésével és figyelembevételével a kultúrház munkatársa hoz döntést.

Zártkörű rendezvények alkalmával a programot szervezők felelőst neveznek meg, aki teljes anyagi-, büntetőjogi felelősséggel tartozik a berendezési tárgyakért, a használt helyiségek állagáért, egyben kötelesek betartani a szinterek házirendjét.

### III. A közösségi szintér helyiségeinek bérleti díjmentes és díjköteles használata

A közösségi szinterek, azok egyes helyiségeinek bérbeadás útján történő hasznosítására bérleti szerződést kell kötni.

A bérlő a bérlet idejére alapszolgáltatásokra (villany, víz-és csatorna, berendezés) és mosdóhasználatra jogosult. A bérlő a szerződés megkötésével anyagi felelősséget vállal az esetleges károkért.

Bérleti szerződést csak személyazonosságának igazolása után nagykorú személy ill. szervezet képviselője köthet a polgármesterrel

A közösségi szinterek helyiségeinek bérbeadásáról szóló szerződés előkészítése a kultúrház munkatársának feladata.

Bérleti díjmentes tevékenységek és szolgáltatások:

fenntartó önkormányzat és intézményének a szervezésében megvalósuló rendezvények,

nem vállalkozáson alapuló, önszerveződő civil csoportok (pl. Játsszóház, stb.). E csoportok – vállalt közösségi céljuk megvalósítása érdekében – előzetes egyeztetés alapján (a szabad helyiség-kapacitás terhére) jogosultak a Lakhegyi Kultúrház Közösségi Szintér helyiségeinek díjmentes használatára,

egészségügyi intézmények ingyenes lakossági szűrései,

tűzoltó szertár helyiségeinek Lakhegy Község Önkéntes Tűzoltó Egyesülete által történő használata.

A közösségi szinterek használatára vonatkozó szabályok, bérleti díj összege:

Lakossági és helyi civil szervezetek által történő hasznosításra vonatkozó feltételek:

- kérelmező köztartozás-mentessége ( helyi adók, és gépjárműadó vonatkozásában ), igazolása az Egervári közös Önkormányzati Hivatal közreműködésével történik;

- a lakhegyi családok évente **egy alkalommal** családi rendezvény tartása céljából a közösségi szintereket térítésmentesen vehetik igénybe. Téli időszakban amikor szükséges az épületek fűtése, úgy fűtéshez történő hozzájárulásként alkalmanként 6 000 Ft-ot kötelesek fizetni.

- a lakhegyi civil szervezetek évente **egy alkalommal** civil rendezvény tartása céljából a közösségi szintereket térítésmentesen vehetik igénybe, téli időszakban a bérleti díj összege a fűtéshez történő hozzájárulás miatt alkalmanként 6 000 Ft-ot emelkedik,

- az épületek használt helyiségeinek takarításáról, a hulladék elszállításáról a használónak gondoskodnia kell, melyet másnap 14 00 óráig, az épület tulajdonosának képviselője által történő átvételig el kell végezni.

- a hasznosítás az udvari részre is kiterjed, kivéve a Lakhegyi Kultúrház Közösségi Szintér udvarán lévő kemence használata.

Üzleti jellegű rendezvény tartására vonatkozó feltételek:

- kérelmező köztartozás-mentessége ( helyi adók, és gépjárműadó vonatkozásában), igazolása az Egervári közös Önkormányzati Hivatal közreműködésével történik;

- a Lakhegyi Kultúrház Közösségi Színtér nagytermének bérletéért fizetendő bérleti díj összege 50 000 Ft/ nap (nap: rendezvény napján 10 00 órától másnap 14 00 óráig tartó időszakot ölel fel.) Téli időszakban a bérleti díj összege a fűtéshez történő hozzájárulás miatt 10 000 Ft/nap összeggel emelkedik. A bérleti díjat a szerződés aláírásával egyidejűleg kell bérbeadó által kiállított számla ellenében utalással, vagy készpénzben megfizetni; Az épület Bérló által használt helyiségeinek takarításáról, hulladék elszállításáról Bérló gondoskodik, melyet másnap 14 00 óráig, az épület tulajdonos képviselője által történő átvételig el kell végeznie.

- a Lakhegyi Kultúrház Közösségi Színtér nagytermének bérbevétele esetén óvadékot kell fizetni, melynek összege 250 000 Ft/alkalom.

- a tüzoltó szertár helyiségeinek bérletéért fizetendő bérleti díj összege 2 000 Ft/nap.

#### **IV. A szabad helyiség-kapacitás bérbeadásának általános elvei**

A Lakhegyi Kultúrház Közösségi Színtér helyiségei elsősorban közművelődési, kulturális célokat szolgálnak – szabad kapacitások elsődlegesen e célra adhatók bérbe. A helyiségek más célra történő átmeneti igénybevételének engedélyezésére a polgármester jogosult.

A községi színterek helyiségei alkalmi árusítás céljából csak a polgármester erre irányuló engedélyével adhatóak ki.

Az éves programterv tervezetének tárgyalásakor a polgármester javaslatot tesz a bérleti díj következő évben érvényesíteni kívánt mértékére is – melyről a Képviselő-testület dönt

A község lakossága a községi színtereket előre egyeztetve, a képviselőtestület által jóváhagyott programtervhez igazodva, meghirdetett kulturális programokhoz alkalmazkodva, s a Házirend betartása mellett használhatja. A helyiségek bérbeadási rendjének tervezésekor a következő sorrendet kell követni:

- önkormányzati rendezvények (testületi ülés, falugyűlés, közmeghallgatás, továbbá esküvők céljára tartalékolt időpontok),

- a községi színterek állandó rendezvényei,

- családi rendezvények,

- civil szervezetek összejövetelei (az e Szabályzat korábbi részében rögzített feltételekkel ill. a Polgármester írásos engedélyével ingyenesen)

#### *A bérleti díj képzésének rendje:*

· A terembekek a termen kívül az alapellátottságot biztosítják (berendezés, víz- és csatorna, világítás) továbbá az épület nyitvatartási ideje alatti ügyelet díjat. (Nyitvatartási időn kívüli rendezvény ügyelet nélkül nem engedélyezhető – az ügyelet biztosítására azonban felek meghatározott díjazással megbízási szerződést köthetnek.)

· A Lakhegyi Kultúrház Közösségi Színtér nagytermének egész napos bérbevétele esetén a bérleti díjon felül kauciót kell fizetni – mely a rendezvény után visszafizetésre kerül, amennyiben a Kultúrház anyagi kárt nem szenved. (Anyagi kár esetén az arról készíthető jegyzőkönyvben rögzíteni kell a kár mértékét – a befizetett kaució terhére a bérlóre hártva a helyreállítás költségeit.)

· A bérleti díj összegét, a Bérló átutalás útján, vagy készpénz-fizetési számlán az önkormányzat pénztárába fizeti be. Az óvadék összegét a bérló a szerződés aláírásával egyidejűleg köteles bérbeadó számlájára letétbe helyezni. A bérló szerződésszerű teljesítése esetén az óvadék összege visszajár;



## **V. Egyéb rendelkezések**

A Lakhegyi Kultúrház Közösségi Szintér híradástechnikai, hangtechnikai és egyéb eszközei elzárva tartandók. A Kultúrházat igénybevevő csoportok kérésére ezek rendelkezésre állnak. Használatukért a csoport vezetője a felelős. A program végeztével köteles a Kultúrház munkatársainak ezeket leadni.

### **Részletes indokolás**

#### **Az 1–4. §-hoz és az 1. melléklethez**

##### **Az 1. §-hoz**

A közművelődésről szóló 7/2019. (V. 17.) önkormányzati rendelet (továbbiakban: R.) 5. § (1) bekezdés a-c) pontjának módosítása szükséges a Kultv. 78/H. § (5) bekezdésére figyelemmel, ugyanis az R. nem tartalmazta a „közösségi szintér” kifejezést.

##### **A 2. §-hoz**

Az R. az 1. melléklet szerinti „Közösségi szinterek használati szabályzat”-ával egészül ki.

##### **A 3. §-hoz**

Az R. 1. függelékének és mellékleteinek hatályvesztése indokolt a Jszt. 127. § (3)-(4) és 128. (1) bekezdésében meghatározott előírásokra figyelemmel.

##### **A 4. §-hoz**

Az R. hatályba lépését szabályozó rendelkezést tartalmazza.

#### **Az 1. melléklethez**

A közösségi szinterek használati szabályzatát tartalmazza.

0

1000  
1000  
1000

0

0

0

1000  
1000  
1000

0

0

0

1000  
1000  
1000

0

0

0

1000  
1000  
1000

0

0

# Lakhegy Önkormányzat Képviselő-testületének 5/2019. (V.15.) önkormányzati rendelete

## A közművelődésről

Lakhegy Község Önkormányzati Képviselőtestülete a muzeális intézményekről, a nyilvános könyvtári ellátásról és a közművelődésről szóló 1997. évi CXL. törvény 83/A. § (1) bekezdésében kapott felhatalmazás alapján, az Alaptörvény 32. cikk (1) bekezdés a) pontjában, és a Magyarország helyi önkormányzatairól szóló 2011. évi CLXXXIX. törvény 13. § (1) bekezdés 7. pontjában meghatározott feladatkörében eljárva a következőket rendeli el:

### A rendelet célja

#### 1. §

A rendelet célja, hogy Lakhegy község polgárainak érdekeit szem előtt tartva, a helyi társadalom művelődési értékeinek és kulturális szükségleteinek figyelembevételével rendeletben határozza meg az önkormányzat közművelődési feladatait, az ellátandó közművelődési alapszolgáltatások körét, a feladatellátás formáját, módját és mértékét.

### A rendelet hatálya

#### 2. §

A rendelet hatálya kiterjed

- a) az Önkormányzat fenntartói jogkörébe tartozó közművelődési tevékenységet folytató intézményekre, közösségi színterekre, működtetőire, munkatársaira, alkalmazottaira,
- b) a közművelődési megállapodást kötő szervezetre,
- c) közművelődési célú vállalkozásokra,
- d) az a)-c) pontban meghatározott szervezetek közművelődési szolgáltatásait igénybe vevők körére.

### Az önkormányzat közművelődési feladatai

#### 3. §

(1) Az Önkormányzat a helyi társadalom művelődési érdekeinek és kulturális szükségleteinek figyelembevételével, a helyi lehetőségek, sajátosságok alapján az alábbi közművelődési alapszolgáltatások biztosításáról gondoskodik:

- a) a művelődő közösségek létrejöttének elősegítése, működésük támogatása, fejlődésük segítése, a közművelődési tevékenységek és a művelődő közösségek számára helyszín biztosítása. Ennek keretében
  - aa) a művelődő közösségek rendszeres és alkalomszerű művelődési vagy közösségi tevékenységéhez helyszínt biztosít,
  - ab) a művelődő közösségek részére anyagi és infrastrukturális támogatás biztosít,
  - ac) a művelődő közösségek számára fórumot szervez, ahol a közösségek vezetői megfogalmazhatják a feladatellátással kapcsolatos észrevételeiket, javaslataikat,
  - ad) a művelődő közösségek számára bemutatkozási lehetőségeket teremt.
- b) a közösségi és társadalmi részvétel fejlesztése, ennek keretében
  - ba) gondoskodik a szabadidő kulturális célú eltöltéséhez szükséges feltételek biztosításáról,
  - bb) támogatja a különböző rétegek és korosztályok együttműködését, közös tevékenységét,
  - bc) segítséget nyújt a különböző kultúrák közötti kapcsolatok kiépítéséhez és fenntartásához.
- c) a hagyományos közösségi kulturális értékek átörökítése feltételeinek biztosítása, ennek keretében:

- ca) elősegíti, és szervezi a település szellemi értékeinek, hagyományainak feltárását, megismertetését, helytörténeti információk, dokumentumok gyűjtését,
- cb) ösztönzi és támogatja a helyi értékeket védő, gazdagító összefogásokat, közreműködik, a helytörténeti, településtörténeti rendezvények, helyi ünnepek, műsorok, bemutatók, találkozók fesztiválok, vetélkedők szervezésében, lebonyolításában,
- cc) a települési értékeket bemutató és népszerűsítő programokat, tevékenységeket, szolgáltatásokat szervez, és támogatja azok megvalósítását,
- cd) részt vesz a helyi művelődési szokások gondozásában, gazdagításában, értéktárak kialakításában, gondozásában,
- ce) az ünnepek kultúrájának gondozása érdekében a helyi szokások figyelembevételével, a művelődő közösségek, illetve a hagyományos közösségi kulturális értékek átörökítésével foglalkozó közösségek bevonásával szervezi az állami, a nemzeti, a társadalmi és településhez kötődő ünnepek helyi alkalmait, támogatja azok megvalósítását.
- d) egész életre kiterjedő tanulás feltételeinek biztosítása, ennek keretében:
  - da) speciális helyzetű népességcsoportok gondjaihoz igazodó ismeretek, képességek, önszorgító, öntevékeny lehetőségek felkutatásának segítése,
  - db) az iskolai képzést kiegészítő lehetőségek: nyelvi, számítástechnikai tanfolyamok szervezése,
  - dc) a munkanélküliek számára átképzéshez, szakmaszerzéshez, a megélhetéshez képzési lehetőségek szervezése, támogatása,
  - dd) az iskolarendszeren kívüli oktatás támogatása a nyilvános könyvtári ellátás segítségével,
  - de) az anyanyelvpolás érdekében programok, tevékenységek szervezése, művelődő közösségek ezirányú munkájának segítése.
- e) amatőr alkotó-és előadó-művészeti tevékenység feltételeinek biztosítása, ennek keretében
  - ea) az amatőr művészeti csoportok, körök, klubok, társaságok, egyesületek, együttesek, közösségek tartalmi munkájának szakmai segítése, anyagi és infrastrukturális támogatása, részükre közművelődési szintér biztosítása,
  - eb) tanfolyamok, alkotóműhelyek szervezése,

#### **A közművelődési feladatok ellátásának szervezeti keretei**

#### **4. §**

Az önkormányzat a közművelődési alapszolgáltatásai ellátásának keretében a helyi közművelődés támogatását az alábbiak szerint biztosítja:

- a) közösségi szintér biztosításával,
- b) könyvtári szolgáltatás fenntartásával,
- c) költségvetési keretei között kulturális rendezvények támogatásával,
- d) egyesületek, alapítványok, civil kezdeményezések, közművelődési feladatainak támogatásával,
- e) pályázati lehetőségek kihasználásával és az ehhez szükséges önrész rendelkezésre bocsátásával.

#### **5. §**

(1) Az önkormányzat közművelődési feladatainak ellátásáról nem intézményi formában gondoskodik. Az önkormányzat közművelődési feladatainak ellátásához a közművelődési alapszolgáltatások mellett egyéb tevékenységeknek, szolgáltatások megszervezésének is helyszínt nyújtó alábbi közösségi szintereket biztosítja:

- a) <sup>1</sup>Lakhegyi Kultúrház Közösségi Szintér Lakhegy, Petőfi Sándor út 78.szám,
- b) <sup>2</sup>Községi Könyvtár Közösségi Szintér (könyvtári szolgáltató hely) Lakhegy, Petőfi Sándor út 78. szám,

1 Az 5. § (1) bekezdés a) pontja a Lakhegy Község Önkormányzata Képviselő-testületének 2/2022. (III. 30.) önkormányzati rendelete 1. § (1) bekezdésével megállapított szöveg.

2 Az 5. § (1) bekezdés b) pontja a Lakhegy Község Önkormányzata Képviselő-testületének 2/2022. (III. 30.) önkormányzati rendelete 1. § (1) bekezdésével megállapított szöveg.

c) <sup>3</sup>Tűzoltó Szertár Községi Szintér Lakhegy, Petőfi Sándor út 52. (215. hrsz, 215/A. hrsz),

(2)<sup>4</sup> Az (1) bekezdés a) és c) pontjában írt közösségi szinterek használati szabályzatát ezen rendelet 1. melléklete tartalmazza.

(3) A könyvtári szolgáltató hely működtetése a Deák Ferenc Megyei és Városi Könyvtárral kötött külön megállapodás alapján történik

(4) Az Önkormányzat a közművelődési lehetőségekről:

- a) a helyi sajtón, és a kábeltelevízión,
- b) plakátok, szórólapok, műsorfüzetek útján,
- c) a települési honlapon tájékoztatja a lakosságot.

### **Közművelődési megállapodások megkötésének feltételei**

#### **6. §**

(1) Az Önkormányzat közművelődési feladatainak ellátásába – közművelődési megállapodás megkötésével – az alábbi intézményeket, szervezeteket vonhatja be:

- a) az önkormányzat nem közművelődési alapfeladatú köznevelési intézménye
- b) közművelődési célú civil szervezetek,
- c) közművelődési célú gazdálkodó szervezetek.

(2) Civil szervezet esetén azzal a szervezettel lehet közművelődési megállapodást kötni, amely rendszeres közművelődési tevékenységet folytat, a bíróság jogerős bejegyző határozattal nyilvántartásba vette és köztartozása nincs.

(3) Egyéni vállalkozóval csak akkor lehet közművelődési megállapodás kötni, ha közművelődési végzettséggel és szakmai gyakorlattal rendelkezik, valamint köztartozása nincs.

(4) Gazdasági társasággal csak akkor lehet közművelődési megállapodást kötni, ha társasági szerződésében szerepel a közművelődési tevékenység, és foglalkoztat közművelődési szakembert, köztartozása nincs.

(5) A közművelődési megállapodás megkötéséről a Lakhegy Község Önkormányzati Képviselőtestülete hoz döntést.

### **A közművelődési alapszolgáltatások ellátásában együttműködő partnerek**

#### **7. §**

Az Önkormányzat közművelődési feladatainak ellátásában együttműködik:

- a) a település területén működő köznevelési intézménnyel,
- b) települési székhelyű, helyben működő, közművelődési célú civil szervezetekkel,
- c) a települési székhelyű, kulturális tevékenységet is végző gazdálkodó szervezetekkel,
- d) egyházakkal,
- e) közművelődési feladat végzést vállaló magánszemélyekkel,
- f) a hasonló feladatokat ellátó országos, regionális, térségi intézményekkel, civil szervezetekkel, más önkormányzatokkal.

### **A Közművelődés finanszírozása**

3 Az 5. § (1) bekezdés c) pontja a Lakhegy Község Önkormányzata Képviselő-testületének 2/2022. (III. 30.) önkormányzati rendelete 1. § (1) bekezdésével megállapított szöveg.

4 Az 5. § (2) bekezdése a Lakhegy Község Önkormányzata Képviselő-testületének 2/2022. (III. 30.) önkormányzati rendelete 1. § (2) bekezdésével megállapított szöveg.

## 8. §

(1) Az önkormányzat az e rendeletben megfogalmazott közművelődési feladatait alapvetően költségvetéséből finanszírozza, amelynek forrása saját bevétele, a központi költségvetésből származó normatív állami hozzájárulás, a központosított előirányzatokból származó összeg és az elkülönített állami pénzalapokból, más szervezetektől pályázati úton elnyerhető támogatás.

(2) Az önkormányzat éves költségvetési rendeletében biztosítja a közösségi szintek fenntartást költségeit, a szakmai és kisegítő munkakörök bérköltségeit, a technikai-műszaki feltételeket, a közművelődési tevékenységek megvalósításához szükséges pénzeszközöket.

(3) Az Önkormányzat a közművelődési feladatok ellátása érdekében benyújtott pályázatok önrészenek részbeni vagy teljes átvállalásával is segítheti a közművelődési tevékenységek ellátását, valamint törekszik a részére nyitva álló pályázati lehetőségek kihasználására.

(4) A közművelődési tevékenységet folytató szervezeteket az önkormányzat – az erre a célra rendelkezésre álló költségvetési előirányzatból – támogathatja. A támogatást pályázat útján lehet elnyerni. A pályázattalás rendjéről külön önkormányzati rendelet rendelkezik.

### A közművelődési tevékenység irányítása

## 9. §

A törvény és e rendelet által meghatározott közművelődési feladatokkal kapcsolatos hatásköröket Lakhegy Község Önkormányzati Képviselőtestülete gyakorolja.

### Záró rendelkezések

## 10. §

(1) Ez a rendelet a kihirdetését követő napon lép hatályba.

(2) A rendelet hatályba lépésével egyidejűleg hatályát veszti Lakhegy Község Önkormányzati Képviselőtestületének a közművelődésről szóló 7/1999.(XII.1.) önkormányzati rendelete.

  
Újvári Katalin polgármester

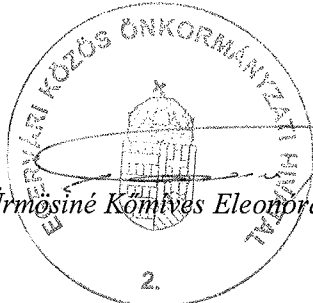

  
dr. Ürmösiné Kótvics Eleonóra jegyző

---

5 Az 1. függelék a Lakhegy Község Önkormányzata Képviselő-testületének 2/2022. (III. 30.) önkormányzati rendelete 3. § a) pontja hatályon kívül helyezte.

---

6 Az 1. függelék 1. mellékletet a Lakhegy Község Önkormányzata Képviselő-testületének 2/2022. (III. 30.) önkormányzati rendelete 3. § b) pontja hatályon kívül helyezte.



---

<sup>7</sup> Az 1. függelék 2. mellékletet a Lakhegy Község Önkormányzata Képviselő-testületének 2/2022. (III. 30.) önkormányzati rendelete 3. § c) pontja hatályon kívül helyezte.

## A KÖZÖSSÉGI SZÍNTEREK HASZNÁLATI SZABÁLYZATA

Lakhegy Község Önkormányzati Képviselő-testülete a közművelődési feladatok ellátásáról szóló 5/2019. (V.15.) önkormányzati rendeletének 1. mellékleteként a község közművelődési közösségi színtereinek használati szabályzatát az alábbiakban határozza meg. A muzeális intézményekről, a nyilvános könyvtári ellátásról és a közművelődésről szóló 1997. évi CXL. törvény 73. § (1) bekezdése kimondja, hogy a közművelődéshez való jog gyakorlása közérdek, a közművelődési tevékenységek támogatása közcél. Ennek megfelelően a Lakhegy, Petőfi Sándor út 78. szám alatt lévő Lakhegyi Kultúrház Községi Színtér, a Petőfi Sándor út 52. szám alatt lévő Tűzoltó Szertár Községi Színtér szolgáltatásait, programjait, helyiségeit nemre, felekezetre és pártállásra való tekintet nélkül bárki igénybe veheti, aki a használati szabályzatban foglalt feltételeket elfogadja, a házirendet betartja.

I. A közösségi színtér neve:

### 1. Lakhegyi Kultúrház Községi Színtér

Székhelye: 8913 Lakhegy, Petőfi Sándor út 78.

Fenntartója: Lakhegy Község Önkormányzatának Képviselő-testülete

Működési területe Lakhegy község közigazgatási területe

Jogállása: alapító okirattal nem rendelkező közösségi színtér

Alaptevékenysége: közművelődési feladatellátás

Működtetője: Lakhegy Község Önkormányzatának Képviselő-testülete

### 2. Tűzoltó Szertár Községi Színtér

Székhelye: 8913 Lakhegy, Petőfi Sándor út 52. (215. hrsz., 215/A. hrsz.)

Fenntartója: Lakhegy Község Önkormányzatának Képviselő-testülete

Működési területe Lakhegy község közigazgatási területe

Jogállása: alapító okirattal nem rendelkező közösségi színtér

Alaptevékenysége: közművelődési feladatellátás

Működtetője: Lakhegy Község Önkormányzatának Képviselő-testülete

## II. Községi színterek igénybevételeinek szabályozása

A közösségi színterekben végzett közművelődési tevékenység a helyi társadalom kulturális szükségletei, önművelő, önképző, amatőr művészeti ambícióinak, társas kapcsolatigényének, közéleti, közösségi, szórakozási lehetőségeinek biztosítását, szakmai szolgálatát jelenti.

Kötelezettségéből fakadóan mindenki számára a nyitvatartási időben rendelkezésre állnak, tereit, szolgáltatásait a **Házirend** betartása mellett mindenki igénybe veheti.

A színterek helyiségeinek igénybevétele iránti szándékot legalább 5 nappal a tervezett igénybevétel előtt be kell jelenteni.

A színterek az állandó programok időpontjának figyelembevételével biztosítják a helyiségeket az igénylőnek. Több kérelmező esetén a helyiséghasználati igényekről a polgármester véleményének kikérésével és figyelembevételével a kultúrház munkatársa hoz döntést.

Zártkörű rendezvények alkalmával a programot szervezők felelőst neveznek meg, aki teljes anyagi-, büntetőjogi felelősséggel tartozik a berendezési tárgyakért, a használt helyiségek állagáért, egyben kötelesek betartani a színterek házirendjét.

## III. A közösségi színtér helyiségeinek bérleti díjmentes és díjköteles használata

A közösségi színterek, azok egyes helyiségeinek bérbeadás útján történő hasznosítására bérleti szerződést kell kötni.

A bérlő a bérlet idejére alapszolgáltatásokra (villany, víz-és csatorna, berendezés) és mosdóhasználatra jogosult. A bérlő a szerződés megkötésével anyagi felelősséget vállal az esetleges károkért.

Bérleti szerződést csak személyazonosságának igazolása után nagykorú személy ill. szervezet képviselője köthet a polgármesterrel

A közösségi színterek helyiségeinek bérbeadásáról szóló szerződés előkészítése a kultúrház munkatársának feladata.

Bérleti díjmentes tevékenységek és szolgáltatások:

fenntartó önkormányzat és intézményének a szervezésében megvalósuló rendezvények,

nem vállalkozáson alapuló, önszerveződő civil csoportok (pl. Játzóház, stb.). E csoportok – vállalt közösségi céljuk megvalósítása érdekében – előzetes egyeztetés alapján (a szabad helyiség-kapacitás terhére) jogosultak a Lakhegyi Kultúrház Közösségi Színtér helyiségeinek díjmentes használatára,

egészségügyi intézmények ingyenes lakossági szűrései,

tűzoltó szertár helyiségeinek Lakhegy Község Önkéntes Tűzoltó Egyesülete által történő használata.

A közösségi színterek használatára vonatkozó szabályok, bérleti díj összege:

Lakossági és helyi civil szervezetek által történő hasznosításra vonatkozó feltételek:

- kérelmező köztartozás-mentessége ( helyi adók, és gépjárműadó vonatkozásában ), igazolása az Egervári közös Önkormányzati Hivatal közreműködésével történik;

- a lakhegyi családok évente **egy alkalommal** családi rendezvény tartása céljából a közösségi színtereket térítésmentesen vehetik igénybe. Téli időszakban amikor szükséges az épületek fűtése, úgy fűtéshez történő hozzájárulásként alkalmanként 6 000 Ft-ot kötelesek fizetni.

- a lakhegyi civil szervezetek évente **egy alkalommal** civil rendezvény tartása céljából a közösségi színtereket térítésmentesen vehetik igénybe, téli időszakban a bérleti díj összege a fűtéshez történő hozzájárulás miatt alkalmanként 6 000 Ft összeggel emelkedik,

- az épületek használt helyiségeinek takarításáról, a hulladék elszállításáról a használónak gondoskodnia kell, melyet másnap 14 00 óráig, az épület tulajdonosának képviselője által történő átvételig el kell végezni.

- a hasznosítás az udvari részre is kiterjed, kivéve a Lakhegyi Kultúrház Közösségi Színtér udvarán lévő kemence használata.

Üzleti jellegű rendezvény tartására vonatkozó feltételek:

- kérelmező köztartozás-mentessége ( helyi adók, és gépjárműadó vonatkozásában), igazolása az Egervári közös Önkormányzati Hivatal közreműködésével történik;

- a Lakhegyi Kultúrház Közösségi Színtér nagytermének bérletéért fizetendő bérleti díj összege 50 000 Ft/ nap (nap: rendezvény napján 10 00 órától másnap 14 00 óráig tartó időszakot ölel fel.) Téli időszakban a bérleti díj összege a fűtéshez történő hozzájárulás miatt 10 000 Ft/nap összeggel emelkedik. A bérleti díjat a szerződés aláírásával egyidejűleg kell bérbeadó által kiállított számla ellenében utalással, vagy készpénzben megfizetni; Az épület Bérlő által használt helyiségeinek takarításáról, hulladék elszállításáról Bérlő gondoskodik, melyet másnap 14 00 óráig, az épület tulajdonos képviselője által történő átvételig el kell végeznie.

- a Lakhegyi Kultúrház Közösségi Színtér nagytermének bérbevétele esetén óvadékot kell fizetni, melynek összege 250 000 Ft/alkalom.

- a tűzoltó szertár helyiségének bérletéért fizetendő bérleti díj összege 2 000 Ft/nap.

#### **IV. A szabad helyiség-kapacitás bérbeadásának általános elvei**

A Lakhegyi Kultúrház Közösségi Színtér helyiségei elsősorban közművelődési, kulturális célokat szolgálnak – szabad kapacitások elsődlegesen e célra adhatók bérbe. A helyiségek más célra történő átmeneti igénybevételének engedélyezésére a polgármester jogosult.

A közösségi színterek helyiségei alkalmi árusítás céljából csak a polgármester erre irányuló engedélyével adhatóak ki.

Az éves programterv tervezetének tárgyalásakor a polgármester javaslatot tesz a bérleti díj következő évben érvényesíteni kívánt mértékére is – melyről a Képviselő-testület dönt

A község lakossága a közösségi színtereket előre egyeztetve, a képviselőtestület által jóváhagyott programtervhez igazodva, meghirdetett kulturális programokhoz alkalmazkodva, s a Házirend betartása mellett használhatja. A helyiségek bérbeadási rendjének tervezésekor a következő sorrendet kell követni:

- önkormányzati rendezvények (testületi ülés, falugyűlés, közmeghallgatás, továbbá esküvők céljára tartalékolt időpontok),

- a közösségi színterek állandó rendezvényei,

- családi rendezvények,

- civil szervezetek összejövetelei (az e Szabályzat korábbi részében rögzített feltételekkel ill. a Polgármester írásos engedélyével egyenesen)

#### *A bérleti díj képzésének rendje:*

· A terembérek a termen kívül az alapellátottságot biztosítják (berendezés, víz- és csatorna, világítás) továbbá az épület nyitvatartási ideje alatti ügyelet díjat. (Nyitvatartási időn kívüli rendezvény ügyelet nélkül nem engedélyezhető – az ügyelet biztosítására azonban felek meghatározott díjazással megbízási szerződést köthetnek.)

· A Lakhegyi Kultúrház Közösségi Színtér nagytermének egész napos bérbevétele esetén a bérleti díjon felül kauciót kell fizetni – mely a rendezvény után visszafizetésre kerül, amennyiben a Kultúrház anyagi kárt nem szenved. (Anyagi kár esetén az arról készítendő jegyzőkönyvben rögzíteni kell a kár mértékét – a befizetett kaució terhére a bérlőre hárítva a helyreállítás költségeit.)

· A bérleti díj összegét, a Bérlő átutalás útján, vagy készpénz-fizetési számlán az önkormányzat pénztárába fizeti be. Az óvadék összegét a bérlő a szerződés aláírásával egyidejűleg köteles bérbeadó számlájára letétbe helyezni. A bérlő szerződésszerű teljesítése esetén az óvadék összege visszajár;

#### **V. Egyéb rendelkezések**

A Lakhegyi Kultúrház Közösségi Színtér híradástechnikai, hangtechnikai és egyéb eszközei elzárva tartandók. A Kultúrházat igénybevevő csoportok kérésére ezek rendelkezésre állnak. Használatukért a csoport vezetője a felelős. A program végeztével köteles a Kultúrház munkatársainak ezeket leadni.

8 Az 1. mellékletet a Lakhegy Község Önkormányzata Képviselő-testületének 2/2022. (III. 30.) önkormányzati rendelete 2. §-a iktatta be.

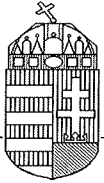

## **ELŐTERJESZTÉS**

### **Lakhegy Község Önkormányzati Képviselőtestületének 2022.március 17-én napján tartott ülésére**

**Tárgy:** Helyi Választási Bizottság lemondott tagjának, póttagjának megválasztása

**Előterjesztő:** *Vörösne Virág Ilona Bernadett igazgatási ügyintéző*

**Készítette:** *Vörösne Virág Ilona Bernadett igazgatási ügyintéző*

**Törvényességi szempontból ellenőrizte:** *dr. Ürmösiné Kőmíves Eleonóra jegyző*

**Tisztelt Képviselő-testület !**

A Választási eljárásról szóló 2013. évi XXXVI törvény (továbbiakban Ve.) 23. §-a értelmében a helyi választási bizottság három – az egy szavazókörral rendelkező településen öt – tagját, és legalább két póttagot a települési önkormányzat képviselőtestülete a helyi önkormányzati képviselők és polgármesterek általános választásának kitűzését követően, legkésőbb a szavazás napja előtti 42. napon választja meg, személyükre a helyi választási iroda vezetője tesz indítványt.

A választási bizottság választott tagjainak megbízatása a következő általános választásra létrehozott választási bizottság alakuló üléséig tart.

A Ve. értelmében a választási bizottság tagjaira és póttagjaira tett indítványhoz módosító javaslat nem nyújtható be, a tagok, és póttagok megválasztásáról a képviselőtestület dönt.

A 2020. január 12-i idoközi helyi önkormányzati képviselők és polgármesterek választását megelőzően megválasztásra kerültek az alábbi Helyi Választási

Bizottsági tagok és póttagok:

Béry Lászlóné	Petofi út 3.
Gerencsér Magdolna Katalin	Petofi út 106.
Novák Ferenc	Rákóczi u. 2.
Csalló-Németh Szandra	Petofi út 132.
Vincze Zoltán Józsefné	Petofi út 188.

szám alatti lakosok.

**Póttagok:**

Fozo Balázs	Petofi út 120.
Varga-Mazzag Lilla	Petofi út 104.
Bognár Gyozoné	Petofi út 5.
Kovácsné Méhes Piroska	Petofi út 113.

**A 2022.április 3-án tartandó országgyűlési képviselők választására és az országos népszavazásra – Csalló-Németh Szandra választási bizottsági tag és Varga-Mazzag Lilla póttag lemondása miatt - indokolt az új bizottsági tag és póttag megválasztása.**

A fentiekre tekintettel javaslom a Tisztelt Képviselő-testületnek, hogy a **helyi választási bizottság tagjának:**

**Csalló-Németh Szandra helyett Főző Balázs Lakhegy, Petőfi út 120.szám alatti lakost, Póttagnak pedig Kustán Tünde Lakhegy, Petőfi út 36. szám alatti lakost válassza meg.**

Az általam javasolt tagok előzetesen nyilatkoztak, hogy a megbízást elvállalják.

Kérem az alábbi határozati javaslat elfogadását.

**Határozati javaslat:**

Lakhegy Község Önkormányzati Képviselő-testülete – a jegyző előterjesztése alapján – megtárgyalta a Helyi Választási Bizottság új tagjára és póttagjára tett javaslatot.

A Képviselő-testület a **Helyi Választási Bizottság tagjának és póttagjának az alábbi személyeket** megválasztja:

**Csalló-Németh Szandra helyett Főző Balázs Lakhegy, Petőfi út 120.szám alatti lakost a bizottság tagjának,**

**2. számú póttagnak Kustán Tünde Lakhegy, Petőfi út 36. szám alatti lakost.**

A Képviselő-testület felkéri a jegyzőt, hogy a megbízólevelek átadásáról és az eskütételek megszervezéséről gondoskodjon.

**Határidő:** 2022. március 30.

**Felelős:** Dr. Ürmösiné Kőmíves Eleonóra jegyző

Egervár, 2022. március 11.

**Dr. Ürmösiné Kőmíves Eleonóra s.k.**  
**jegyző**



Egervári Közös Önkormányzati Hivatal  
☒8913 Egervár, Vár u. 2. ☎/fax:92/564-013, 564-014, 30 8214561  
E-mail: kozoshivatal@egervar.hu

4. napirend anyaga

## ELŐTERJESZTÉS

### Lakhegy Község Önkormányzati Képviselő-testületének 2022. március 17-én tartandó ülésére

**Tárgy:** Ajánlattételi felhívás elfogadása, ajánlattételre felkérendő gazdasági szereplők meghatározása Lakhegy Erdőszéli Óvoda játszóudvarának fejlesztése a Magyar Falu Program keretében meghirdetett, Óvoda játszóudvar és közterületi játszótér fejlesztése – 2021 című, MFP-OJKJF/2021. kódszámú pályázati kiírásra 3336123656 iratazonosító számon nyilvántartott nyertes pályázat megvalósítása ügyében

**Előterjesztő:** Ujvári Katalin polgármester

**Készítette:** Dr. Ürmösiné Kőmíves Eleonóra jegyző

## Tisztelt Képviselő-testület!

Lakhegy Község Önkormányzata a Magyar Falu Program keretében 2021. évben meghirdetett Óvodai játszóudvar, közterületi játszótér fejlesztése -2021 című MFP-OJKJF/2021 kódszámú pályázati felhívásra „Lakhegy Erdőszei Óvoda játszóudvarának fejlesztése” címmel pályázatot nyújtott be. A Magyar Államkincstár által 1110/3009/46/8/2021. iktatószámom megküldött Támogatói okirat alapján az önkormányzat a játszóudvar fejlesztése céljából 3 095 719 Ft összegű vissza nem térítendő támogatásban részesült.

A támogatás intenzitása: 100 %

**A fejlesztés célja: A 255/2 hrsz alatt lévő Lakhegy Erdőszei Óvoda játszóudvarának fejlesztése az erről szóló műszaki leírásban írtak szerint.**

### Tervezett költségek:

Cél megnevezése	Elszámolható Ft
Eszközök és felszerelések összege	1 111 885
Óvodai játszóudvar felújítása, korszerűsítése	1 769 334
Egyéb költség (Tervezési költség, nyilvánossággal, tájékoztatással kapcsolatos költség projektmenedzsment költsége)	214 500
<b>ÖSSZESEN</b>	<b>3 095 719</b>

A pályázati kiírás szerint a projekt fizikai befejezésére a Támogatói okirat hatálybalépésétől számított legfeljebb 18 hónap áll rendelkezésre. Támogatói okirat hatályba lépésének napja 2021. december 20.

A kivitelező kiválasztása érdekében elkészítettük az ajánlattételi felhívást, amelyet kérünk megtárgyalni, és meghatározni azt is, hogy mely vállalkozásoknak kerüljön a felhívás kiküldésre.

### Határozati javaslat:

Lakhegy Község Önkormányzati Képviselő-testülete megtárgyalta a Magyar Falu Program keretében 2021. évben meghirdetett Óvodai játszóudvar, közterületi játszótér fejlesztése -2021 című MFP-OJKJF/2021 kódszámú pályázati felhívásra „Lakhegy Erdőszei Óvoda játszóudvarának fejlesztése” címmel benyújtott nyertes pályázat megvalósítására irányuló képviselő-testületi előterjesztést.

A képviselő-testület az előterjesztés mellékletét képező ajánlattételi felhívást jóváhagyta, s ajánlattételre az alábbi gazdasági szereplőket kéri fel:

???

A képviselő-testület felkéri a jegyzőt és a polgármestert, hogy a lássák el a pályázattal kapcsolatos feladatokat.

**Határidő:** azonnal

**Felelős:** Ujvári Katalin  
Dr. Ürmösiné Kőmíves Eleonóra jegyző

Egervár, 2022. március 10.



Dr. Ürmösiné Kőmíves Eleonóra s.k.  
jegyző

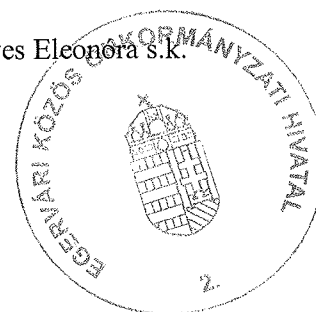



## AJÁNLATTÉTELI FELHÍVÁS

### 1. Ajánlatkérő neve, címe, telefonszáma (e-mail):

Lakhegy Község Önkormányzata  
8913 Lakhegy, Petőfi Sándor u. 78.  
Kapcsolattartó: Ujvári Katalin polgármester  
Tel.: +36 30 4886864  
E-mail: pmlakhegy@gmail.com

### 2. Az ajánlattétel tárgya:

Lakhegy Község Önkormányzatának a Magyar Falu Program keretében meghirdetett, Óvoda játszódudvar és közterületi játszótér fejlesztése – 2021 című, MFP-OJKJF/2021. kódszámú pályázati kiírásra 3336123656 iratazonosító számon nyilvántartott nyertes pályázatának megvalósítása. **Lakhegy Erdőszéli Óvoda játszódudvarának fejlesztése** az ajánlattételi felhívás 1. számú mellékletében részletezettek szerint.

A vállalkozónak a mellékletként csatolt dokumentáció alapján a teljesítés helyén meg kell építenie a műszaki tartalom szerinti játszóteret, és gondoskodnia kell a szükséges hatósági engedélyekről illetve biztosítania kell a telepítésre kerülő eszközök tanúsítványait, vagy egyedi megfelelőségi bizonyítványait, használati, kezelési útmutatóit.

### 3. A szerződés meghatározása:

Lakhegy Erdőszéli Óvoda játszódudvarának fejlesztése vállalkozási szerződés keretében

### 4. A szerződéssel kapcsolatos feltételek:

#### 4.1. A szerződést biztosító mellékkötelezettségek:

Ajánlattevő ajánlatában köteles késedelmi kötbért vállalni, melynek mértéke napi 20.000,-Ft,

- Hibás teljesítés esetén a kötbér mértéke napi 10 000 Ft,
- Meghiúsulási kötbér mértéke a teljes nettó szerződéses ellenérték 20 %-a
- A jelen szerződés tárgyát képező munkákra ajánlatkérő minimum 36 hónap teljeskörű jótállás biztosítását írja elő. Kezdet: az építési munkák átadás-átvételének napja (teljesítés időpontja), vége: a jótállási időtartam vége + 30 nap.

#### 4.2. Fizetési feltételek:

Ajánlatkérő előleget nem biztosít.

Ajánlattevő 1. végszámla benyújtására jogosult.

A teljesítés elszámolása egyösszegű átalányáron történik, az ajánlat összegét a befejezési határidő figyelembe vételével prognosztizált nettó átalányáron kérjük megadni.

### 5. A szerződés időtartama, vagy a teljesítés határideje:

**Munkakezdés:** szerződéskötést követően azonnal

**Befejezés:** 2022. július 30.

### 6. Műszaki- gazdasági jellemzők:

Az ajánlatot a beépítendő anyagok minőségének pontos meghatározásával kell megadni, a **csatolt költségvetési kiírás (2. sz. melléklet) szerint.**

Minőségi jellemzők: Az osztályba sorolható munkanemeknél tételenként I. o. teljesítésre tart igényt a Megrendelő, a vonatkozó ágazati szabályok és műszaki előírások alapján.

**7. Az ajánlatok bírálati szempontja:**

Ajánlatkérő a megajánlott egyösszegű vállalkozási díj mértéke és a műszaki tartalom alapján választja ki a nyertes ajánlattevőt.

**8. Szakmai alkalmasság bemutatása:**

Ajánlattevőnek az ajánlathoz csatolnia kell az előző 3 évben teljesített az ajánlat tárgya szerinti legjelentősebb építési munkáinak ismertetéséről szóló nyilatkozatát, mely tartalmazza a teljesítés idejét, a szerződést kötő másik fél megnevezését, az építési munka tárgyát, az építési munka rövid ismertetését.

**9. Ajánlattételi határidő:**

**2022. március 31. 16 00 óra.** Az ajánlatkérő kizárólag a határidőben beérkezett ajánlatokat tudja figyelembe venni az értékelés és döntéshozatal során.

**10. Az ajánlatok érvényessége:**

Érvényes az ajánlat, ha az az ajánlattételi felhívásban foglalt feltételeknek maradéktalanul megfelel, így különösen akkor, ha:

- az Ajánlattevő megfelel a jelen pályázati kiírásban meghatározott követelményeknek;
- az ajánlatot a pályázati felhívásban meghatározott határidőn belül nyújtották be;
- a melléletek hiánytalanul benyújtásra kerültek.

Érvénytelen a beadott pályázat, amennyiben: a pályázattal kapcsolatos érvényességi feltételeket teljes mértékben nem elégíti ki.

A határidőn túl érkező, valamint tartalmilag vagy formailag nem megfelelő, érvénytelen pályázatok érdemi vizsgálat nélkül elutasításra kerülnek, így azok elbírálására nem kerül sor.

**11. Eredménytelen a pályázati eljárás, ha:**

- az ajánlati határidőben nem érkezett érvényes pályázati ajánlat,
- a benyújtott pályázatok egyike sem felelt meg a pályázati dokumentációban foglalt feltételeknek,
- pályázati ajánlat(ok) meghíusultnak nyilvánítása miatt nem marad érvényes pályázati ajánlat,
- egyik ajánlattevő sem tett az ajánlatkérő rendelkezésére álló anyagi fedezet mértékére tekintettel megfelelő ajánlatot.
- a kiíró azt eredménytelennek nyilvánítja.

**12. Az ajánlatok benyújtásának címe:**

Lakhegy Község Önkormányzata 8913 Lakhegy, Petőfi Sándor út 78.

Az ajánlat elektronikusan is benyújtható [kozoshivatal@egervar.hu](mailto:kozoshivatal@egervar.hu) címre, de ebben az esetben is kérjük a papíralapú ajánlatot. Ellentmondás esetén a cégszerűen aláírt, papíralapú változat irányadó!

**13. Hiánypótlás:**

Amennyiben a pályázó hiányosan nyújtja be pályázatát, úgy a kiíró – a pályázati adatlapon feltüntetett e-mail címre elküldött elektronikus levélben vagy postai úton – **egyszeri alkalommal**, hiánypótlásra szólíthatja fel a pályázót. A hiányzó dokumentum(ok) benyújtására a benyújtás módjára vonatkozó általános szabályok irányadóak. A hiánypótlási felhívásnak a kézhezvételétől számított 3 (három) napon belül kell eleget tenni. A kiíró indokolt esetben póthatáridőt szabhat. A határidő elmulasztása jogvesztéssel jár.

**14. Egyéb információ:**

14.1. Amennyiben ajánlattevő **alvállalkozót** kíván bevonni a szerződés teljesítésébe, úgy erről az alvállalkozó megnevezésével ajánlatában **nyilatkoznia** kell.

14.2. Kérjük az ajánlatban feltüntetni az ajánlattevő, valamint kapcsolattartójának valamennyi **elérhetőségi adatát**.

14.3. Az ajánlattevőnek az ajánlatban **nyilatkoznia kell, hogy:**

- **átlátható szervezetnek minősül,**
- **végelszámolás alatt nem áll, vagy ellene indított csődeljárás vagy felszámolási eljárás nincs folyamatban, illetőleg nincs egy évnél régebben lejárt adó-, vámfizetési vagy társadalombiztosítási járulékfizetési kötelezettsége (kivéve, ha a megfizetésre halasztást kapott).**

14.4. Az ajánlattevőnek továbbá **nyilatkoznia kell** az ajánlatban **a tevékenység megkezdésének általa vállalt legkorábbi időpontjáról, valamint az ajánlattételi felhíváshoz csatolt szerződés tervezetben írtak (3. sz. melléklet) elfogadásáról.**

14.5. A nyertes ajánlattevő kiválasztásáról a beérkezett ajánlatok alapján ajánlatkérő Képviselő-testülete hoz döntést, **2022. április 15 napjáig**. A nyertes ajánlattevővel – pozitív döntés esetén – a döntéshozataltól számított 5 napon belül kerül sor a vállalkozási szerződés megkötésére. Az ajánlatkérő fenntartja magának a jogot a jelen felhívás visszavonására, illetve szükséges esetben ismételt pályáztatás lefolytatására.

Az ajánlati felhívással kapcsolatban tájékoztatás kérhető Ujvári Katalin polgármestertől +36 30 488 6864-es telefonszámon.

  
Ujvári Katalin  
polgármester

**1. számú melléklet**

**Műszaki leírás**  
**Lakhegy Erdőszéli Óvoda játszóudvarának fejlesztési terve**

**2. sz. melléklet**

**Árazatlan költségvetés**

KISPELVÁRI KÖZÖS ÖNTÖRÖMÁNYZATI HIVATAL	
89 213 PÉTER, VÁR U. 2.	
Dátum: 2021. 04. 08.	MELL.:
Ügy. sz.: EN/1524-1/2021.	
TÖRTÉNETÉZŐ:	

## Lakhegy Erdőszéli Óvoda Játszóudvarának fejlesztési terve

8913 Lakhegy, Petőfi S. u. 102. (Hrsz 255/2)

Készítette:

Horváth Zsuzsanna  
okl. tájépítésmérnök  
K-20-0278

8912 Kispáli Kossuth L. u. 20.  
horvathzs81@gmail.com  
+36 20 7711677

## Műszaki leírás

### **Építési helyszín:**

Lakhegy, Petőfi S. u. 102. Hrsz 255/2

### **Építés megnevezése:**

Lakhegy Erdőszéli Óvoda játszóudvarának fejlesztése

### **Építtető:**

Lakhegy Község Önkormányzata  
8913 Lakhegy, Petőfi S. u. 78.

### **Jelenlegi állapot:**

Az intézmény épület mögötti udvarrésze jelenleg is játszóudvarként funkcionál. A területen rugós eszköz, homokozó, körforgó, fészekhinta, nyújtó és egyensúlyozó játszóelem található.

Az eszközök és az ütéscsillapító burkolatok műszaki állapota megfelelő.

Az udvaron egy nagyméretű mélyárnyékot adó lombos fa (Juglands regia) található.

A játszóudvarban jelenleg semmiféle köztéri bútor nem található.

A területet déli és nyugati irányból egy leromlott állapotú kerítés határolja mely mögött meredek terepviszonyú erdős terület található.

### **Tervezett állapot:**

A 20/2012. (VIII. 31.) EMMI rendelet szerinti játszóudvar követelményeknek, illetve a vonatkozó kötelező minimális eszköz- és felszerelés jegyzéknek megfelelően az alábbi eszközök és felszerelések telepítése tervezett:

- gyermek méretű pic-nic pad 3 db (1)
- felnőtt méretű kerti pad 2 db (2)
- babaház 1 db (3)
- udvari ivócsap, ivókút 1 db-ivóvíz bekötéssel (4)
- párapu 1 db (5)
- udvari homokozót árnyékoló napvitorla állvánnyal 1 db (6)

- a gyermekek biztonsága érdekében a nyugati és a déli telekhatáron a meglévő beton kerítéslábakra 85 fm hosszúságban drótfonatos kerítésháló felhelyezése szükséges. (7)
- egy, a padok és fa berendezések anyaghasználatához igazodó hulladékgyűjtő edény elhelyezése szükséges, annak érdekében, hogy a környezettudatos magatartás már kisgyermekkorban kialakulhasson. (8)
- fa kisház a mobil játékok, kerti szerszámok kulturált és rendezett tárolása érdekében . (9)

Az eszközök telepítését követően az udvar teljes területén kézi finom tereprendezés szükséges, ezt követően pedig a bolygatott területeken magas tűrőképességű Sport fűmagkeverék vetése javasolt 5dkg/m<sup>2</sup> mennyiségben.

A tervezett játszótéri eszközök és a komplett játszótér kialakítása megfelel a 78/2003. (XI. 27.) GKM rendelet előírásainak és az ide vonatkozó MSZ EN 1176 szabványsorozat illetve az MSZ EN 1177 szabvány ajánlásainak! A beszerzendő játszóudvari eszközök és telepítésük megfelel a 20/2012. (VIII. 31.) EMMI rendelet vonatkozó követelményeinek!

### Tervezett felszerelések leírása:

#### (1) Gyermek pic-nic pad

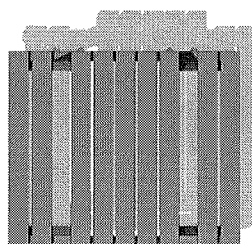
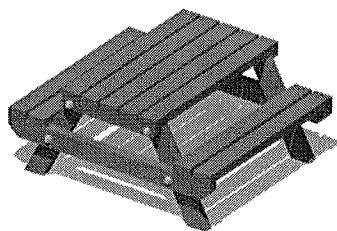

1,00

1,20

Anyaga: pácolt fenyő  
Alapterület: 1,20m x 1,00m  
Magasság: 0,55m  
Rögzítési mód: nem igényel  
Lábak száma: 4 db

#### (2) Felnőtt támlás pad

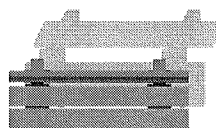
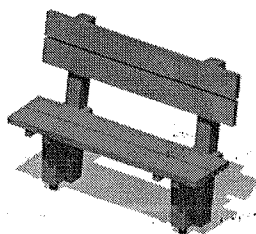

49

1,25

Anyaga: pácolt fenyő  
Alapterület: 1,25m x 0,49m  
Magasság: 0,9m  
Rögzítési mód: lábak bebetonozva  
Lábak száma: 4 db



(3) Babaház

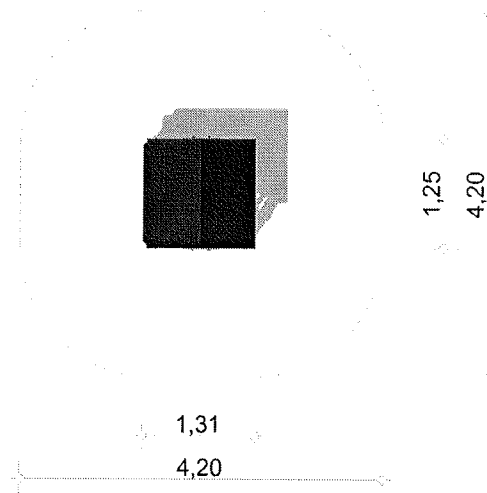
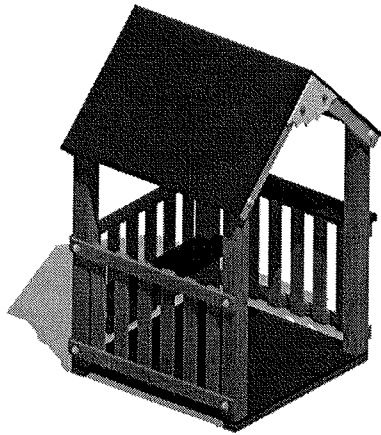

Anyaga: pácolt fenyő, kiegészítők: platólemez, PU bevonatos lemez

Alapterület: 1,31 m x 1,25 m

Magasság: 2 m

Esési magasság: 0,7 m

Területigény: 4,2 m x 4,2 m

Rögzítési mód: lehorgonyozva

Ütés csillapító burkolat: gye

(4) Udvari ivócsap, ivókút

Vandálbiztos kültéri ivókút, álló matt 60 cm magas

(5) Párakapu

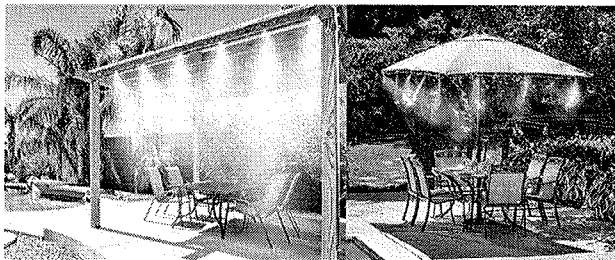
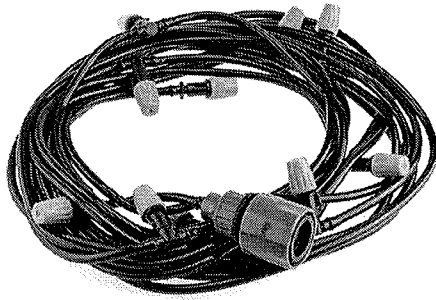

Kültéri frissítő párakapu, 10 m-es párafüggöny, a cső alján gyorscsatlakozóval.

(6) Homokozó árnyékoló napvitorla lábakkal

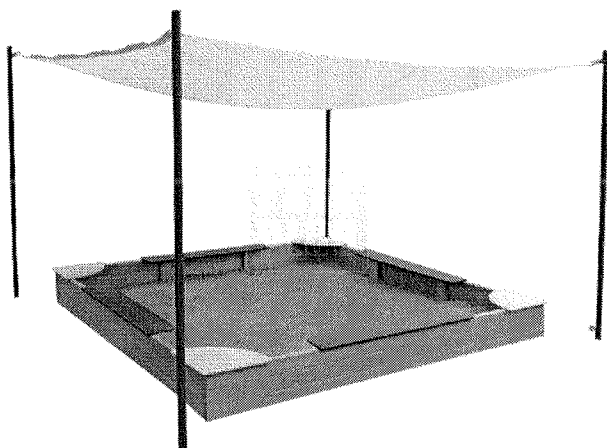

Hálótartó lábak: Horganyzott 2m-es fém oszlopok  
Lábak száma: 4 db

Rögzítésük: lábak lebetonozva  
Árnyékoló: PVC ponyva (kék,sárga színben) 3x3 m méretben

(7) Drótfonatos kerítés

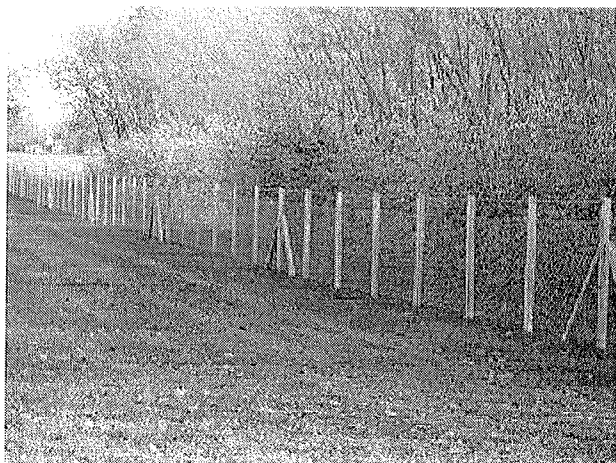

Anyag: tűzihorganyzott huzal  
Méret: 200 cm  
Rögzítés: feszítőhuzallal

(8) Hulladékgyűjtő

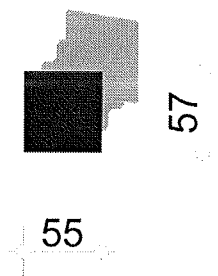
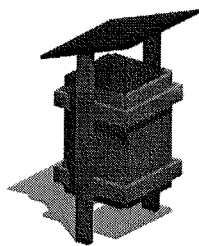

Anyaga: pácolt fenyő  
Alapterület: 0,45m x 0,57m  
Magasság: 0,98m  
Rögzítési mód: lábak bebetonozva  
Lábak száma: 2 db

(9) Játéktároló kisház

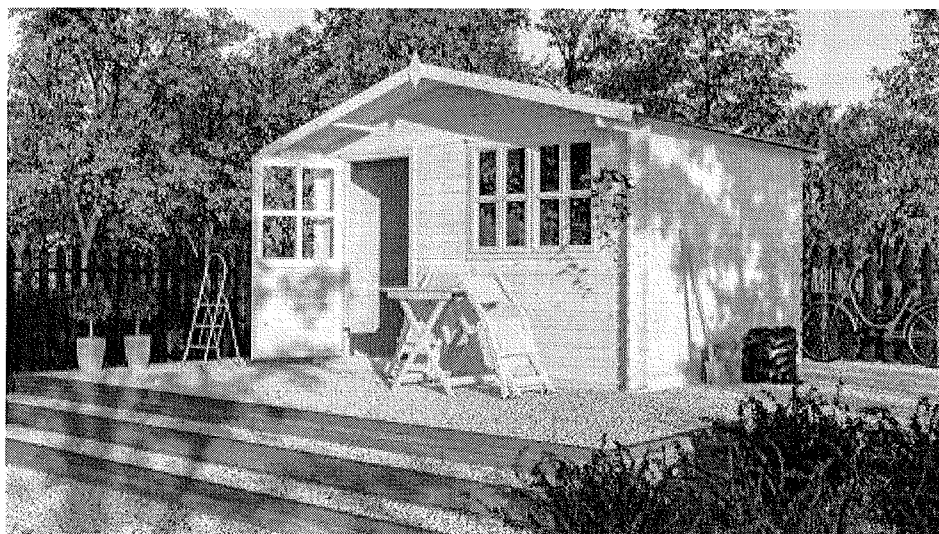

Konstrukció: Boronafalás kivitel

Anyag: Natúr lucfenyő

Falvastagság: 28 mm

Alapterület: 9,18 m<sup>2</sup>

Fal külső méret (szélesség): 340 cm

Fal külső méret (mélység): 270 cm

Javasolt alapozási méret: 360x290 cm

Oldalfal magasság: 195 cm

Tetőgerinc magasság: 245 cm

Ajtó: Egyszárnyú

Ajtó méret: EDH - G 790x1745mm

Ablak: Kétszárnyú nyíló ablak

Ablak méret: 127GDR-GDKR7 - G 1160x830mm

Nyílászárókban: 2 mm síküveg

Tető: Nyeregtető

Tetőborítás: Nincs

Tető méret: 13 m<sup>2</sup>

Tetőkinyúlás előre: 50,5 cm

Tetőkinyúlás jobb oldalra: 25 cm

Tetőkinyúlás bal oldalra: 25 cm

Tetőkinyúlás hátra: 10,5 cm

Kispáli, 2021. március 19.

A handwritten signature in black ink, appearing to be 'Zsuzsanna Horváth', written in a cursive style.

Horváth Zsuzsanna  
okl. tájépítésmérnök  
K-20-0278



**Árajánlat**  
**Óvodai játszóudvar fejlesztéshez**

Megbízó (név, cím, adószám):  
Lakhegy Község Önkormányzata  
8913 Lakhegy Petőfi s u. 78  
Adószám:15558327-2-20

A munka leírása:  
Játszóudvar fejlesztés  
Lakhegy Erdőszéli Óvoda

Készítette :

Adószám:

Készült:  
Árajánlat érvényessége:    nap

Megnevezés	Költségvetés főösszesítő	Anyagköltség	Díjköltség
<hr/>			
1. Építmény közvetlen költségei			
<hr/>			
2.1 ÁFA vetítési alap		0 Ft	
2.2 ÁFA	27,00%	0 Ft	
<hr/>			
3. A munka ára		0 Ft	
<hr/>			

A tervezett játszótéri eszközök és a komplett játszótér kialakítása megfelel a 78/2003. (XI. 27.) GKM rendelet előírásainak és az ide vonatkozó MSZ EN 1176 szabványsorozat illetve az MSZ EN 1177 szabvány ajánlásainak! A beszerzendő játszóudvari eszközök és telepítésük megfelel a 20/2012. (VIII. 31.) EMMI rendelet vonatkozó követelményeinek!

\_\_\_\_\_  
Aláírás





## Munkanem összesítő

<b>Fejezetek megnevezése</b>	<b>Anyag összege</b>	<b>Díj összege</b>
01 Játzóudvar fejlesztés		
<b>Összesen:</b>		



## 01 Díszburkolat készítése

Ssz.	Tétel szövege	Menny.	Egység	Anyag egységár	Díj egységre	Anyag összesen	Díj összesen	
1.	Víz és csatornaszerelési munkák	1	db			0	0	
2.	Finomtereprendezés,füvesítéssel	300	m <sup>2</sup>			0	0	
3.	Drótfonatos kerítés készítése	85	fm			0	0	
4.	<b>Gyermek méretű picnic pad</b> (anyaga pácolt fenyő, 1mx1,2mx0,55m méretben)	3	db			0	0	
5.	<b>Felnőtt méretű támlás pad</b> (anyaga pácolt fenyő, 1,25m x 0,49mx0,9m méretben)	2	db			0	0	
6.	<b>Babaház</b> (anyaga pácolt fenyő, kiegészítők:platólemez,PU bevonatos lemez, 1,31m x 1,25mx2m méretben)	1	db			0	0	
7.	<b>Udvari csap ivókút</b> (60 cm magas vandálbiztos,krómacél,nyomógombos)	1	db			0	0	
8.	<b>Párapapu</b> (Kültéri frissítő párapapu, 10 m-es párafüggöny, a cső alján gyorscsatlakozóval.)	10	fm			0	0	
9.	<b>Homokozó árnyékoló napvitorla lábakkal</b> (anyaga pácolt fenyő,3mx3m méretben,horganyzott 2m-es fém oszlop lábak,árnyékoló pvc ponyva 3x3 méretben)	1	db			0	0	
10.	<b>Hulladékgyűjtő tetővel</b> (anyaga pácolt fenyő, 0,45m x 0,57mx0,98m méretben)	1	db			0	0	
11.	<b>Játéktároló kisház</b> Konstrukció: Boronafalas kivitel Anyag: Natúr lucfenyő Falvastagság: 28 mm Alapterület: 9,18 m <sup>2</sup> Fal külső méret (szélesség): 340 cm Fal külső méret (mélység): 270 cm Javasolt alapozási méret: 360x290 cm Oldalfal magasság: 195 cm Tetőgerinc magasság: 245 cm Ajtó: Egyszárnyú Ajtó méret: EDH - G 790x1745mm Ablak: Kétszárnyú nyíló ablak Ablak méret: 127GDR-GDKR7 - G 1160x830mm Nyílászárókban: 2 mm síküveg Tető: Nyeregtető Tetőborítás: Nincs Tető méret: 13 m <sup>2</sup> Tetőkinyúlás előre: 50,5 cm Tetőkinyúlás jobb oldalra: 25 cm Tetőkinyúlás bal oldalra: 25 cm Tetőkinyúlás hátra: 10,5 cm	1	db			0	0	
<b>Fejezet összesen:</b>								



## VÁLLALKOZÁSI SZERZŐDÉS tervezete

mely létrejött egyrészről **Lakhegy Község Önkormányzata** (adószáma: 15558327-2-20, települési önkorm. KSH kódja: 2033792, képviselőjében Ujvári Katalin polgármester) 8913 Lakhegy, Petőfi Sándor út 78. szám alatti **Megrendelő**, másrészről a

..... (adószám: ..... statisztikai szám:  
.....; bankszámlaszám:.....Képviseli:  
.....) ..... szám alatti, mint **Vállalkozó** között az alulírott helyen és napon az alábbi feltételekkel:

### 1. Előzmények

Lakhegy Község Önkormányzatának a Magyar Falu Program keretében meghirdetett, Óvoda játszóudvar és közterületi játszótér fejlesztése – 2021 című, MFP-OJKJF/2021. kódszámú pályázati kiírásra 3336123656 iratazonosító számon nyilvántartott „**Lakhegy Erdőszéli Óvoda játszóudvarának fejlesztése**” című pályázatát a Miniszterelnökség egyszeri, vissza nem térítendő támogatásra érdemesnek ítélte.

Megrendelő számára nagy jelentőséggel bír, hogy a nyertes pályázathoz kapcsolódóan megkötött Támogatói okiratban foglaltak hiánytalanul megvalósításra kerüljenek és a megítélt támogatás maradéktalanul szabályszerűen kerüljön felhasználásra.

Fentiekre tekintettel Megrendelő 2022. .... napján Ajánlattételi felhívást küldött ... kivitelező szervezet részére a szerződés tárgyát képező vállalkozási munkák elvégzésére.

Megrendelő az eljárás során benyújtott ajánlatokat megvizsgálta, egymással összevetette, a szükséges értékelést lefolytatta. Megrendelőnek az eljárásban hozott döntése szerint a nyertes ajánlattevő a Vállalkozó lett.

### 2. Vállalkozás tárgya, teljesítés helye

#### A vállalkozás tárgya:

**Lakhegy Erdőszéli Óvoda játszóudvarának fejlesztése** az ajánlattételi felhívás 1. számú mellékletében részletezettek szerint.

A vállalkozónak a mellékletként csatolt dokumentáció alapján a teljesítés helyén meg kell építenie a műszaki tartalom szerinti játszóteret, és gondoskodnia kell a szükséges hatósági engedélyekről illetve biztosítania kell a telepítésre kerülő eszközök tanúsítványait, vagy egyedi megfeleléségi bizonyítványait, használati, kezelési útmutatóit.

#### Teljesítés helye:

Lakhegy, Petőfi Sándor út 102. 255/2 hrsz

### 3. Teljesítési határidő

Vállalkozó jelen szerződés tárgyát képező munkák hiánymentes átadás-átvételét **2022. ????**

befejezési határidőre vállalja.

#### **4. Vállalkozási díj**

- 4.1. A teljes műszaki tartalom megvalósítása ellenében a Vállalkozót nettó: ..... Ft, azaz ..... Forint összegű Vállalkozói díj illeti meg, mely a befejezési határidőre prognosztizált, összegű átalányár és amely csak a Szerződésben foglaltak szerint és kizárólag a Megrendelő által kért műszaki tartalom változás esetén változtatható (továbbiakban: Vállalkozói Díj).
- 4.2. A szerződéses vállalkozói díjért a Vállalkozó teljes körűen és hiánytalanul vállalkozik a szerződés tárgyának megvalósítására. A vállalkozási díj nem változtatható meg a Megrendelő hatáskörén kívül eső tényezők miatt (Pl. a szerződéskötéskor hatályos hatósági előírásokra, műszaki szükségszerűsége, vagy vám- és adóelőírásokra, forintleértékelésre való hivatkozással)
- 4.3. Esetlegesen felmerülő (Megrendelő által elrendelt) pótmunkák elszámolása tételes felméréssel alátámasztva történik.
- 4.4. Pótmunka meghatározása: az Ajánlattételi felhívás mellékleteként átadott tervdokumentációban, valamint a tételes költségvetésben nem szereplő Megrendelő által utólag elrendelt munkák.
- 4.5. A kivitelezés során a műszaki leírás (I jelű melléklet) tartalmától eltérő – de műszaki tartalmában egyenértékű műszaki megoldások alkalmazása csak Megrendelő egyetértésével lehetséges.
- 4.6. Az Ajánlatban megjelölt, de a megvalósítás időszakában esetleg nem beszerezhető anyagok, termékek kiváltásnál minőségi színvonalában egyenértékű, Vállalkozó által javasolt anyagok, termékek közül a kiválasztás joga Megrendelőt illeti meg. A termékváltás miatt követelés nem érvényesíthető.
- 4.7. Vállalkozó szerződéses árának kidolgozása során figyelembe vette, hogy az I jelű mellékletként csatolt - műszaki leírásban - foglaltakat egységes egészként kellett kezelni és a kivitelezés során minden olyan műszaki tartalmat meg kell valósítani, amelyik bármelyik dokumentumban szerepel, és/vagy a kivitelezési szerződés tartalmát képezik, akkor is, ha azt a szerződéses ár meghatározásánál nem vette figyelembe, és az olyan munkát is, amely nélkül a mű (építmény) rendeltetésszerű használatra alkalmas megvalósítása nem történhet meg (többletmunka).
- 4.8. Kétség esetén az a műszaki tartalom minősül megállapodott szerződéses tartalomnak, amely a Munkáknak komplett, üzembe helyezhető megvalósításához szükséges.

#### **5. Teljesítésigazolás, számlázás**

- 5.1. Számla benyújtásának előfeltétele a hiánymentes műszaki átadás-átvételi eljárás lefolytatása.
- 5.2. A számla benyújtásához Megrendelő által aláírt teljesítés igazolás szükséges, melyet a számlához mellékelni kell.
- 5.3. A benyújtott számla kiegyenlítése az igazolt teljesítést követő 15 napon belül történik a vállalkozó ..... számú számlájára.
- 5.4. Megrendelő előleget nem folyósít.

#### **6. Munkaterület biztosítása**

- 6.1. Megrendelő munkaterületet külön átadás-átvételi eljárás keretében adja át Vállalkozónak.
- 6.2. A munkaterület természetes állapotában kerül átadásra, munkavégzésre alkalmas állapotban, melyet Vállalkozó megtekinthetett.

## 7. Megrendelő kötelezettségei

- 7.1. Köteles a 6.1 pontban meghatározottak szerint a munkaterületet átadni.
- 7.2. 1 pld. műszaki leírást biztosítani vállalkozó számára.
- 7.3. A szerződés szerint teljesített munkát átvenni, és ellenértékét kifizetni.
- 7.4. A kivitelezési munkák pénzügyi fedezetét a szerződésben írtak szerint biztosítani.
- 7.5. A tervezett anyagoktól eltérő anyagok és szerkezetek beépítési igényét olyan időpontban jelezni, mely nem akadályozza a folyamatos munkavégzést. Figyelembe kell venni a beszerzéshez szükséges határidőket és a műszaki megfelelést.

## 8. Megrendelő jogai

- 8.1. A munkavégzést folyamatosan ellenőrizni.
- 8.2. A beépítésre kerülő anyagok, berendezések kiválasztásában közreműködni.
- 8.3. Esetlegesen pótmunkát elrendelni.

## 9. Vállalkozó kötelezettségei

- 9.1. A kivitelezési munkát a szerződésben és mellékleteiben rögzített műszaki tartalommal, az MSZ előírásai szerint I. osztályú minőségben elvégezni.
- 9.2. A szerződéses munkák elvégzéséhez szükséges munkaerőt, anyagokat, szerkezeteket, berendezéseket stb. biztosítani.
- 9.3. A munkaterületet a bontási munkák során a balesetek elkerülése végett szükséges mértékben körbekeríteni.
- 9.4. Vállalkozó a munkaterületről és a megközelítési útvonalról az általa okozott szennyeződést köteles folyamatosan eltávolítani. Amennyiben a vállalkozó ezen kötelezettségét felszólítás ellenére sem teljesíti, vagy nem megfelelően végzi, a tisztítást megrendelő a Vállalkozó költségére elvégezteti.
- 9.5. Vállalkozónak a kivitelezési munkafolyamatok végzését, az anyagok és eszközök mozgatását úgy kell végrehajtania, hogy a szállítás során az igénybevett utak, műtárgyai, valamint a környezőépületek és növényzet károsodást, sérülést ne szenvedjenek.
- 9.6. A nem újrahasznosítható építési törmelék és hulladék ártalmatlanítása konténeres szállítással, a zalaegerszegi, vagy a zalabéri hulladéklerakóba történhet. A szállítást csak engedéllyel rendelkező járművek végezhetik, a hulladék elhelyezését ajánlattevőnek a 45/2004. (VII. 26.) BM-KvVM együttes rendelet alapján igazolnia kell, melyeket a műszaki átadás átvételi dokumentációhoz szükséges csatolni.
- 9.7. A munkaterületen a munkavédelmi, környezetvédelmi és tűzvédelmi előírásokat betartani.
- 9.8. Vállalkozó munkaidőben és azon kívül is köteles a létesítmények és a munkaterület tűz- és vagyonvédelmét biztosítani.
- 9.9. Megrendelő, ill. képviselője számára biztosítani az ellenőrzési jogot bármely időpontban.
- 9.10. A hatósági ellenőrzéseket lehetővé tenni.
- 9.11. Intézkedni, hogy azon ellenőrzéseken és vizsgálatokon, melyek Vállalkozó felelősségi körébe tartoznak a hatóságok részt vehessenek.
- 9.12. A szerződés teljesítését Megrendelővel a határnap előtt 8 nappal írásban közölni (készre jelentés).
- 9.13. Vállalkozó köteles figyelmeztetéssel élni amennyiben Megrendelő, vagy megbízottja szakszerűtlen, műszakilag nem elfogadható utasítást ad.
- 9.14. Vállalkozó jelen szerződésből eredő jogait és kötelezettségeit harmadik fél részére nem ruházhatja át. Vállalkozó a szerződés teljesítése érdekében alvállalkozó bevonására jogosult.
- 9.15. Vállalkozó az általa igénybevett alvállalkozókért teljes körű és korlátlan felelősséggel tartozik. Vállalkozó csak megfelelő jogosultsággal rendelkező (cégjegyzékében rögzített munkára) és kamara által regisztrált alvállalkozót vehet igénybe.
- 9.16. Megrendelő által kitűzött jótállási utófelülvizsgálati eljárásokon és a jótállás körébe tartozó munkákat a vonatkozó szabályozás szerint köteles Vállalkozó határidőben elvégezni.

## 10. Vállalkozó jogai

- 10.1. A munkaterületet átvenni és annak munkavégzésre való alkalmasságát megvizsgálni.
- 10.1. A kivitelezés helyszínén saját cégtáblát elhelyezni, feltüntetve a jogszabályban előírtakat.
- 10.2. Megrendelő fizetési késedelme esetén a kivitelezési munkát szüneteltetni addig az időpontig, amíg Megrendelő fizetési kötelezettségének eleget nem tesz.  
Amennyiben Megrendelő fizetési késedelme a 60 napot meghaladja Vállalkozó jogosult a szerződést felmondani, melynek következményei Megrendelőt terhelik.

## 11. Átadás-átvétel

- 11.1. A vállalkozási szerződés teljesítése az átadás-átvételi eljárás lefolytatásával történik.
- 11.2. Vállalkozó hiánymentes átadással teljesít.
- 11.3. Vállalkozó készre jelentése alapján Megrendelő köteles az átadás-átvételi eljárást 10 napon belül kitűzni, és biztosítani képviselői megjelenését. Vállalkozó hívja meg a teljesítésben közreműködő alvállalkozóit.
- 11.4. A műszaki átadás-átvételi eljárás célja annak ellenőrzése, hogy a teljesítés szerződésben és jogszabályban előírtak alapján, a tervdokumentációban meghatározottak szerint maradéktalanul megvalósult-e, és a teljesítés megfelel-e az előírt műszaki és a szerződésben vállalt egyéb követelményeknek és jellemzőknek
- 11.5. Az átadás-átvételi eljárásról három jegyzőkönyv készül, melyben rögzíteni kell a Megrendelő átadással kapcsolatos álláspontját, az elkészült munkák minőségével kapcsolatos észrevételeit az átvétel tényét, a résztvevők aláírását.
- 11.6. Vállalkozónak a teljesítéskor hiba- és hiánymentes, üzembe helyezhető állapotnak megfelelő műszaki átadást kell biztosítani.
- 11.7. Vállalkozónak 1 pld átadási dokumentációt kell átadnia a teljesítésének és a megfelelőség igazolásához az alábbiak szerint, de az általa elvégzett munkákra korlátozva:
  - kivitelezői nyilatkozat arról, hogy a megvalósult állapot a tervekben meghatározottak szerint, az előírt technológiával, anyagokkal és előírt minőségben valósult meg,
  - a keletkezett hulladék kezelését és ártalmatlanítását igazoló dokumentumok, hulladék nyilvántartó lap,
  - igazolás arról, hogy a beépített anyagok a vállalkozó tulajdonát képezik,

## 12. Szerződést biztosító mellékkötelezettségek

### 12.1. Késedelmi kötbér

Vállalkozó késedelmes teljesítése esetén kötbért köteles fizetni Megrendelőnek. A kötbér mértéke nettó **20.000,-Ft/nap**.

Az elismert kötbér összege a végszámlán kívül kerül elszámolásra.

Késedelmi kötbért csak a Vállalkozó hibájából bekövetkező késedelem esetén érvényesíthető. Vállalkozónak kell bizonyítania a késedelemben való vétlenségét.

### 12.2. Hibás teljesítés

Amennyiben a jelen szerződés teljesítése Vállalkozónak felróható vagy Vállalkozó érdekkörében felmerült okra visszavezethetően részben vagy egészben hibásnak minősül, Vállalkozó hibás teljesítési kötbért köteles fizetni Megrendelőnek, melynek összege **napi 10.000.-Ft**.

A teljesítés hibásnak minősül, ha az nem felel meg a jelen szerződésben, a vonatkozó jogszabályokban, illetve a teljesítés során ezekkel összhangban a Megrendelő, illetve a Közreműködő Szervezet által meghatározott követelményeknek.



### **Meghiúsulási kötbér:**

Amennyiben a teljesítés a Vállalkozó felróható magatartása, a teljesítés megtagadása vagy a Vállalkozónak felróható lehetetlenülése miatt meghiúsul, Vállalkozó meghiúsulási kötbért köteles fizetni megrendelő részére, melynek mértéke a teljes nettó szerződéses ellenérték 20 %-a.

A kötbér összegét a Vállalkozó köteles 10 napon belül a Megrendelőnek átutalni. A Megrendelő érvényesítheti kötbér feletti kárának megtérítésére vonatkozó igényét is. A kötbér érvényesítése nem zárja ki a Ptk. szerződésszegésre vonatkozó rendelkezéseinek megfelelő alkalmazását. A kötbért a Megrendelő akkor is követelheti, ha kára nem merült fel.

### **12.3. Jótállás**

- a) Vállalkozó a jelen szerződés tárgyát képező munkákra teljes körű jótállást vállal. A jótállás időtartama a műszaki átadás-átvételi eljárás jegyzőkönyvben igazolt sikeres lezárásának időpontjától számított **36 hónap**. A vállalt jótállási időtartamon túl Vállalkozó vállalja a vonatkozó jogszabályokban előírt kötelező alkalmassági időket. Vállalkozónak továbbá az általa felhasznált egyes anyagok, berendezések, szerkezetek vonatkozásában biztosítania kell az általa vállalt jótállási időtartamon túli, a gyártómű által meghatározott alkalmassági, jótállási időtartamokat is.
- b) Ha a jótállási idő alatt bármilyen hiba jelentkezne, vagy a Vállalkozó által szolgáltatott, beépített anyagokban vagy az általa a jelen szerződés alapján végzett bármely munkában, a Vállalkozó a hibát köteles azonnal és saját költségén megjavítani, cserével vagy más módon helyrehozni, vagy az ilyen hiba által a munkában okozott bármilyen kárt elhárítani, a jótállásra vonatkozó jogszabályi rendelkezéseknek megfelelően.
- c) Megrendelő a hiba felfedezését követően haladéktalanul, de legkésőbb 3 munkanapon belül köteles írásban értesíteni Vállalkozót a hiba felmerüléséről, ismertetve az ilyen hiba jellegét, valamint a rendelkezésére álló összes bizonyítékot. Megrendelő minden ésszerű alkalmat biztosít a Vállalkozó részére, hogy az megvizsgálhassa az említett hibát.
- d) Vállalkozó kötelezettséget vállal arra, hogy a hibákra, hiányokra vonatkozó megrendelői bejelentéseket haladéktalanul, de legkésőbb 3 munkanapon belül, illetve szükség esetén azonnal megvizsgálja, és a hibákat a Megrendelővel egyeztetett lehető legrövidebb időn, de legkésőbb 15 napon belül, a rendeltetésszerű és biztonságos használatot akadályozó, vagy élet és vagyónbiztonságot veszélyeztető hiba esetén 5 napon belül kijavítja.

### **Szerződő felek helyszíni képviselői:**

**Megrendelő Képviselője:**

**Vállalkozó képviselője:**

Ujvári Katalin polgármester  
tel: +36 30 4886864  
e-mail: [pmlakhegy@gmail.com](mailto:pmlakhegy@gmail.com)

### **13. Együttműködési kötelezettségek**

13.1. Felek megállapodnak abban, hogy a jelen szerződés teljesítése érdekében egymással szorosan együttműködnek, a jelen szerződésből származó esetleges vitákat jó szándékkal, az együttműködés és kölcsönös egyetértés szellemében közvetlen tárgyalások útján kísérlik meg rendezni.

13.2. Vállalkozó tudomásul veszi továbbá, hogy a Megrendelő, ill. megnevezett képviselői az építkezés zavarása nélkül helyszíni ellenőrzést végezhetnek, az építési naplóba észrevételt, bejegyzést tehetnek, az átadás-átvételnél közreműködnek.

## 14. A szerződés megszűnése

- 14.1. A szerződés a szerződésben foglalt feladatok és kötelezettségek teljesítésével megszűnik.
- 14.2. A fenti pontban foglalt megszűnésén túlmenően a Felek a szerződést azonnali hatállyal egyoldalú jognyilatkozattal is megszüntethetik (rendkívüli felmondás), ha
- a másik fél a szerződésben meghatározott és vállalt kötelezettségeit ismételten nem teljesítette, s erre a másik fél határidő tűzésével felszólította és a határidő eredménytelenül telt el; (Ebben az esetben a szerződés megszűnésében vétlen fél kártérítési, illetve egyéb a jelen Szerződés szerinti igényvel léphet fel.)
  - másik fél fizetéseképtelenségét a bíróság a vonatkozó jogszabályok alapján megállapítja;
  - a Vállalkozó végelszámolását az erre jogosult szerv elhatározza;
  - jogerős elmarasztaló határozatot hoznak a Vállalkozó szakmai tevékenységét érintő szabálysértés vagy bűncselekmény miatt;
  - Vállalkozó olyan technológiát, illetve megoldást, módszert alkalmaz, amely eltér a műszaki leírásban meghatározott technológiától, követelményektől, illetve a módosításhoz a Megrendelő nem járult hozzá.
  - a Vállalkozó nem minősül átlátható szervezetnek.
- 14.3. Bármelyik fél által bármely okból történő felmondás esetén a fizetések a felmondási idő lejártáig, illetőleg a szerződés hatályának megszűnéséig nyújtott szolgáltatásokért teljesítendőek. A Szerződés bármely okból történő megszűnése esetén Vállalkozó csak az általa szerződésszerűen teljesített és a Megrendelő által elfogadott szolgáltatások után, a Szerződés rendelkezései alapján járó kifizetésre tarthat igényt.
- 14.4. A Vállalkozó kötelezettséget vállal arra, hogy jelen szerződésnek bármilyen okból történő megszűnése esetén a Megrendelő által rendelkezésre bocsátott iratokat, feljegyzéseket, bármely adathordozó berendezést vagy eszközt a szerződés megszűnésének napján a Megrendelő részére visszaszolgáltatja.
- 14.5. Vállalkozó 30 napot meghaladó késedelme esetén Megrendelő jogosult jelen szerződéstől egyoldalúan elállni.
- 14.6. Ha a Vállalkozó fizetőképességében, pénzügyi helyzetében olyan lényeges változás következik be, amely a szerződés teljesítését veszélyezteti, a Megrendelő jogosult a szerződéstől elállni. A felek ilyen lényeges fizetőképességben bekövetkező változásnak tekintik különösen, ha a Vállalkozóval szemben a szerződés teljesítésének időtartama alatt jogerőre emelkedett fizetési meghagyás útján követelés érvényesítése van folyamatban, illetve csőd-, felszámolási-, vagy végrehajtási eljárást elrendelő jogerős határozat hatálya alatt áll. Amennyiben Vállalkozó fizetőképességében lényeges változás következik be, köteles a Megrendelőt a körülmény bekövetkezésétől számított 8 napon belül írásban értesíteni. A Megrendelő jogosult a szerződéstől továbbá elállni különösen, ha a Vállalkozó szerződéses kötelezettségének nem tesz eleget.

## 15. Egyéb rendelkezések

- 15.1. Felek kijelentik, hogy jogképes, Magyarországon nyilvántartásba vett jogi személyek, szerzési és ügyleti képességük nem korlátozott, jogaikat és kötelezettségeiket képviselőik útján gyakorolják. Felek képviselőik útján eljáró személyek kijelentik, hogy jogképes és cselekvőképes magyar állampolgárok, a jognyilatkozat megtételére, a jogi személy képviselőire jogosultak, a Szerződés aláírásához szükséges felhatalmazásokkal rendelkeznek.
- 15.2. A Vállalkozó nyilatkozik, hogy átlátható szervezetnek minősül az erről tett Átláthatósági Nyilatkozat a szerződés III. számú mellékletét képezi.

- 15.3. Amennyiben jelen szerződés módosítása válik szükségessé, azt felek csak közös megegyezéssel és írásban tehetik meg, a Ptk. előírásait figyelembe véve.
- 15.4. Megrendelő jogosult jelen szerződéstől elállni abban az esetben, ha Vállalkozó vagyonával kapcsolatban csődeljárás, vagy felszámolási eljárás kerül megindításra, vagy egyéb olyan körülmény merül fel, mely a jelen szerződés rendeltetésszerű teljesítését nyilvánvaló módon megghiúsítja. Vállalkozó a szerződésszegő magatartásával okozott kárért teljes körűen felel.
- 15.5. A szerződés mindkét fél cégszerű aláírásával lép hatályba.
- 15.6. Jelen szerződésben nem szabályozott kérdésekben a Ptk. vonatkozó rendelkezéseit kell alkalmazni.
- 15.7. Szerződő felek kötelezettséget vállalnak arra, hogy a szerződés teljesítése kapcsán keletkező vitás ügyeket elsősorban közvetlen megegyezéssel rendezik. Megegyezés hiányában, vagy jogvita esetén a Zalaegerszegi Járás Bíróság, vagy a Zalaegerszegi Törvényszék illetékes.
- 15.8. A jelen szerződésben nem szabályozott kérdésekre a magyar jog, különösen a Ptk., valamint az építőipari kivitelezésre vonatkozó jogszabályok irányadóak.
- 15.9. A jelen szerződés elválaszthatatlan részét képezik az alábbi mellékletek:
  - I. melléklet: Műszaki leírás
  - II. melléklet: Vállalkozó ajánlata az árazott költségvetéssel
  - III. melléklet: Átláthatósági Nyilatkozat

Jelen szerződés 4 (négy) egymással teljesen azonos eredeti példányban készült, amelynek minden oldalát a felek képviselői kézjegyükkel láttak el, és amelyből a feleket kettő-kettő példány illeti meg.

Egervár 2022. ....hó .....nap

---

Lakhegy Község Önkormányzata  
Megrendelő  
Ujvári Katalin  
polgármester

---

Vállalkozó

*Szerkesztettem és ellenjegyzem  
a fenti időpontban*

*Pénzügyileg ellenjegyzem  
a fenti időpontban:*

*Dr. Ürmösiné Kőmíves Eleonóra  
jegyző*

*pénzügyi ügyintéző*

## ÁTLÁTHATÓSÁGI NYILATKOZAT

a nemzeti vagyronról szóló 2011. évi CXCVI. tv. (Nvtv.) 3. § (1) bek. 1. b) pontjában meghatározott

### BELFÖLDI VAGY KÜLFÖLDI JOGI SZEMÉLY, VAGY

### JOGI SZEMÉLYISÉGGEL NEM RENDELKEZŐ GAZDÁLKODÓ SZERVEZET RÉSZÉRE

az államháztartásról szóló 2011. évi CXCV. törvény (Áht.) 41. § (6) bekezdésében előírt kötelezettség teljesítéséhez

Alulírott

Név:

születéskori név:

anyja neve:

születési helye, ideje:

mint a

szervezet neve:

székhelye:

adószáma:

cégjegyzékszám / nyilvántartásba vételi száma:

törvényes képviselője – polgári és büntetőjogi felelősségem tudatában - úgy nyilatkozom, hogy az általam képviselt szervezet az Áht. 41. § (6) bekezdésében írtaknak megfelel, azaz az Nvtv. 3. § (1) bek. 1. b.) pontja alapján átlátható szervezetnek minősül, az alábbiak szerint:

Az általam képviselt szervezet olyan belföldi vagy külföldi jogi személy vagy jogi személyiséggel nem rendelkező gazdálkodó szervezet, amely megfelel a következő együttes feltételeknek:

a) tulajdonosi szerkezete a pénzmosás és a terrorizmus finanszírozása megelőzéséről és megakadályozásáról szóló 2007. évi CXXXVI. törvény (Pmt.) szerint meghatározott tényleges tulajdonosa megismerhető,

Nyilatkozat tényleges tulajdonosokról:

Név	Lakcím	Adószám/ adóazonosító jel	Tulajdoni hányad	Befolyás és szavazati jog mértéke

b) az Európai Unió tagállamában, az Európai Gazdasági Térségről szóló megállapodásban részes államban, a Gazdasági Együttműködési és Fejlesztési Szervezet tagállamában vagy olyan államban: ..... rendelkezik adóilletőséggel, amellyel Magyarországnak a kettős adóztatás elkerüléséről szóló egyezménye van,

c) nem minősül a társasági adóról és az osztalékadóról szóló 1996. évi LXXXI. törvény (Tao.) szerint meghatározott ellenőrzött külföldi társaságnak,

d) a gazdálkodó szervezetben közvetlenül vagy közvetetten több mint 25%-os tulajdonnal, befolyással vagy szavazati joggal bíró jogi személy, jogi személyiséggel nem rendelkező gazdálkodó szervezet tekintetében az a), b) és c) pont szerinti feltételek fennállnak.

Jelen nyilatkozat alapján tudomásul veszem, hogy

- a költségvetési kiadási előirányzatok terhére nem köthető olyan jogi személlyel, jogi személyiséggel nem rendelkező szervezettel érvényesen **visszterhes szerződés**, illetve
- létrejött ilyen szerződés alapján nem teljesíthető kifizetés, amely szervezet nem minősül átlátható szervezetnek. [Áht. 41. § (6) bekezdés]
- a **nemzeti vagyon hasznosítására vonatkozó szerződést** az önkormányzat kártalanítás nélkül és azonnali hatállyal felmondhatja, ha a nemzeti vagyon hasznosításában részt vevő bármely – a hasznosítóval közvetlen vagy közvetett módon jogviszonyban álló harmadik fél – szervezet a nemzeti vagyon hasznosítására vonatkozó szerződés megkötését követően beállott körülmény folytán már nem minősül átlátható szervezetnek [Nvtv. 11. § (12) bek.];
- a **valótlan tartalmú** átláthatósági nyilatkozat alapján kötött visszterhes szerződést a kötelezettségvállaló felmondja, vagy – ha a szerződés teljesítésére még nem került sor, - a szerződéstől eláll. (államháztartásról szóló törvény végrehajtásáról szóló 368/2011.(XII.31.) Korm. rend. (Ávr.) 50. § (1a) bekezdés)

Kijelentem, hogy a jelen nyilatkozatban foglaltak a valóságnak megfelelnek

**Kijelentem továbbá, hogy amennyiben jelen nyilatkozatban közölt adatok tekintetében bármilyen változás áll be, akkor a módosult adatokkal kiállított átláthatósági nyilatkozatot a változás bekövetkeztétől számított 8 napon belül megküldöm az Önkormányzat részére, vagy amennyiben az általam képviselt szervezet már nem minősül átláthatónak, úgy azt haladéktalanul bejelentem.**

Kelt:

.....  
cégszerű aláírás



## AJÁNLATTÉTELI FELHÍVÁS

### műszaki ellenőri feladatok ellátására

1. Ajánlatkérő neve, címe, telefonszáma (e-mail):  
Lakhegy Község Önkormányzata  
8913 Lakhegy, Petőfi u. 78.  
Tel.: 0692/357-891  
Kapcsolattartó: Ujvári Katalin polgármester  
Telefonszáma: +36 (30) 488 6864  
E-mail: kozoshivatal@egervar.hu
2. Az ajánlattétel tárgya:  
**„Zártkerti infrastruktúra fejlesztése Lakhegyen”**
  - Lakhegy 850 és 878 hrsz-ú önkormányzati utak burkolatának felújítása.
  - Lakhegy 651/1 hrsz-ú ingatlanon tereprendezés.
3. A szerződés meghatározása:  
Megbízási szerződés a Lakhegyi 850 és 878 hrszú külterületi utak felújításához, a 651/1 hrsz-ú ingatlanon történő tereprendezéshez kapcsolódó műszaki ellenőri feladatok ellátása
4. A szerződés időtartama, vagy a teljesítés határideje:  
Teljesítési határidő: Szerződés aláírásától- 2022. június 15. napjáig.
5. Az ajánlatok bírálati szempontja:  
Az ajánlatkérő a megajánlott összegű megbízási díj mértéke, valamint a benyújtott szakmai ajánlat megalapozottságának értékelésével választja ki a nyertes ajánlattevőt.
6. Ajánlattételi határidő:  
2022. április 4. 16 00 óra Az ajánlatkérő kizárólag a határidőben beérkezett ajánlatokat tudja figyelembe venni az értékelés és döntéshozatal során.
7. Az ajánlatok benyújtásának címe:  
Lakhegy Község Önkormányzata 8913 Lakhegy, Petőfi u. 78.  
Az ajánlat elektronikusan is benyújtható a [kozoshivatal@egervar.hu](mailto:kozoshivatal@egervar.hu) e-mail címre, de ebben is kérjük a papíralapú ajánlatot. Ellentmondás esetén a cégszerűen aláírt, papíralapú változat irányadó!
8. Ajánlat tartalmi követelményei:  
Szakmai alkalmasság bemutatása:  
Ajánlattevőnek az ajánlathoz csatolnia kell az előző 3 évben teljesített az ajánlat tárgya szerinti legjelentősebb műszaki ellenőri munkáinak ismertetéséről szóló nyilatkozatát, mely tartalmazza a teljesítés idejét, a szerződést kötő másik fél megnevezését, az építési munka tárgyát.  
Csatolnia kell továbbá a műszaki ellenőrzésre jogosító okirat másolatát.
9. Egyéb információ:
  - a. Kérjük az ajánlatban feltüntetni az ajánlattevő, valamint kapcsolattartójának valamennyi elérhetőségi adatát.
  - b. Az ajánlattevőnek az ajánlatban nyilatkoznia kell, hogy végelszámolás alatt nem áll, vagy ellene indított csődeljárás vagy felszámolási eljárás nincs folyamatban, illetőleg nincs egy évnél régebben lejárt adó-, vámfizetési vagy társadalombiztosítási járulékfizetési kötelezettsége (kivéve, ha a megfizetésre halasztást kapott). Az ajánlattevőnek továbbá nyilatkoznia kell arról, hogy átlátható szervezetnek minősül.
  - c. A nyertes ajánlattevő kiválasztásáról a beérkezett ajánlatok alapján ajánlatkérő képviselőtestülete hoz döntést, várhatóan a 2022. április 15. napjáig. A nyertes ajánlattevővel

- pozitív döntés esetén – a döntéshozataltól számított 8 napon belül kerül sor a megbízási szerződés megkötésére.
- d. Ajánlatkérő az ajánlatokat bizalmasan kezeli. Semmiféle információ nem közölhető az ajánlatok tartalmával, vizsgálatával, értékelésével kapcsolatban olyan személyekkel, akik az értékelési eljárással nincsenek hivatalos kapcsolatban.
  - e. Ajánlatkérő fenntartja a jogot az ajánlatkérés indokolás nélküli visszavonására, az ajánlatkérésben foglalt időpontok átütemezésére, illetve az eljárás eredménytelenné nyilvánítására.
  - f. Eredménytelen az eljárás, ha nem érkezik ajánlat, ha kizárólag érvénytelen ajánlat érkezik, illetve az egyik ajánlattevő sem tett - különösen az ajánlatkérőnek rendelkezésére álló anyagi fedezet mértékére tekintettel - megfelelő ajánlatot.
  - g. Ajánlatkérő az eljárást a szerződés megkötésére vagy teljesítésére képtelenné válása miatt eredménytelenné nyilváníthatja.
  - h. Az ajánlati kötöttség az eredményhirdetési időpontját követő 30 nap.

**10. Bővebb felvilágosítás az ajánlatkéréssel kapcsolatban a következő címen kérhető:**

Újvári Katalin polgármester Tel: + 36 30 488 6864

Lakhegy, 2022. március 22.

Ujvári Katalin s.k.  
polgármester



Melléklet:

Magbízási szerződés tervezete



# MEGBÍZÁSI SZERZŐDÉS

tervezet

amely létrejött egyrészről Lakhegy Község Önkormányzata (törzskönyvi azonosító: 558325; Statisztikai szám: 15558327 8411 321 20, adószám: 15558327-2-20; képviselőjében Ujvári Katalin polgármester) 8913 Petőfi u. 78. szám alatti, mint **Megbízó**, másrészről

Név: .....

Cím: .....

Képviselőjében: .....

Adószám: .....

Kivitelezői nyilvántartási szám: .....

Bankszámlaszám: .....

mint **Megbízott** között az alulírott helyen és napon az alábbi feltételekkel:

## I. MEGBÍZÁS FONTOSABB ADATAI

### 1. Megbízás tárgya:

Lakhegy 850 és 878 hrsz-ú önkormányzati utak burkolatának felújításához, valamint a 651/1 hrsz-ú ingatlanon történő tereprendezéshez kapcsolódó műszaki ellenőri feladatok

2. Megbízás időtartama: kezdési időpontja: szerződéskötést követően azonnal

befejezési időpontja: 2022. június 15., illetve a garanciális idő lejártá

3. A megvalósítás pénzügyi fedezete:

- a műszaki ellenőrzés fedezete pályázati támogatásból biztosított

4. Teljesítés helye: Lakhegy 850 és 878 hrsz-ú önkormányzati utak, valamint a 651/1 hrsz-ú ingatlan

## II. MEGBÍZOTT A BERUHÁZÁS MEGVALÓSÍTÁSA SORÁN A KÖVETKEZŐ FELADATOKAT LÁTJA EL

### 1. Feladatok a kivitelezési időszak alatt:

A műszaki ellenőr az építőipari kivitelezési tevékenység teljes folyamatában elősegítse és ellenőrizze a vonatkozó jogszabályok, hatósági előírások, szabványok, szerződések és a kivitelezési dokumentáció betartását az alábbiak szerint:

- Munkaterület átadási eljárás lefolytatása,
- A kivitelezési munka rendszeres, de legalább heti egyszeri ellenőrzése, tervek alapján, különös tekintettel az eltakarásra kerülő munkarészekre.
- Mennyiségi és minőségi ellenőrzés, az eltérések esetén a szükséges intézkedések megtétele, elsősorban az építési naplóba történő beírással.
- Az építési napló folyamatos figyelemmel kísérése, szükséges bejegyzések és egyéb jegyzőkönyvek ellenjegyzése, észrevételezése,
- Hibák, hiányosságok, eltérések feltüntetése az építési naplóban,
- Egyes építményszabványok műszaki teljesítmény-jellemzőinek ellenőrzése, a technológiával összefüggő biztonsági előírások betartásának ellenőrzése,
- Az építési műszaki ellenőri feladatok elvégzésének dokumentálása az építési naplóban, műszaki kérdésekben az építető döntéseinek előkészítése,
- Műszaki kérdésekben javaslattétel (pl. szakértő bevonására),
- Hatékony együttműködés a Kivitelezővel a hibák megelőzésére.
- Véghatáridőt veszélyeztető késedelem esetén a Kivitelező írásbeli felszólítása a szükséges intézkedések megtételére, a Megbízó egyidejű értesítésével.
- A beépített anyagok, megfelelőség-igazolása meglétének ellenőrzése, a minőség és bizonylatainak folyamatos ellenőrzése, a kiváló minőség érdekében.
- Együttműködés a Megbízóval, észrevételeik és indokolt kívánásaik közlése és képviselése a Kivitelezővel

szemben, a Megbízó érdekében.

- A pótmunkák, változtatási utasítások indokoltságának vizsgálata, az erről készült költségvetések műszaki tartalmának felülvizsgálata, és szükség esetén a munkák elrendelése Megbízó jóváhagyása után.
- Az eltakarásra kerülő munkák ellenőrzése, engedély megadása írásban az eltakarásra és a munkák további folytatására.
- Közreműködés a Megbízó érdekkörében esetlegesen felmerülő építési akadályok elhárításában.
- Helyszíni kooperációs értekezletek megtartásának szorgalmazása. Javasoljuk a heti egy, értekezlet megtartását. A felmerült és megoldásra váró feladatok jegyzőkönyvi rögzítése, megoldásukra javaslat tétel, a határidő és a felelős személy megnevezésével.
- Megbízó igényei szerinti írásbeli jelentések készítése a felújítás menetéről, minden fontosabb probléma megjelölésével és a megoldásra tett javaslattal.
- Az elvégzett munkák elszámolni kívánt mennyiségének és az egységarak helyességének ellenőrzése.
- teljesítésigazolás kiállítása, mely tartalmazza:
  - a) a teljesített kivitelezés munkák meghatározását, mennyiségét és minőségét, a teljesítés időpontját,
  - b) a teljesítésigazolás alapján számlázható összeget,
  - c) a szerződésben meghatározott vállalkozói díj és a teljesítésigazolásban megjelölt számlázható összeg eltérése esetén az eltérés indoklását,
- A Kivitelező készre jelentése alapján az általa kért időpontra, a műszaki átadás-átvételi eljárás összehívása, gondoskodás valamennyi érdekelt és érintett fél érdekkörébe tartozó résztvevő meghívásáról.

### 3. A műszaki átadás-átvételi eljárás lefolytatása:

- Az eljárás alapjául szolgáló átadási (műszaki és pénzügyi) dokumentációk felülvizsgálata, esetleges kiegészítése.
- Gondoskodik az eljárás feltételeinek megteremtéséről előzetes egyeztetések megszervezése.
- Nyilatkozattétel az átvétel tekintetében, a Kivitelezőtől átvett létesítmények átadása a Megbízónak.

### 4. Teendők a kivitelezés befejezése után

#### Közreműködés a műszaki átadás-átvételi eljárást követő feladatokban:

- Az esetleges hibák kijavításának ellenőrzése.
- Kivitelező hibajavítási munkáinak készre jelentése alapján a munkálatok ismételt ellenőrzése, hibajavítási igazolás kiadása.
- A pénzügyi lezáráshoz, aktiváláshoz adatok, bizonylatok szolgáltatása a Megbízónak.

#### Feladatok a jótállás időszaka alatt

- A befejezés után az előírt időn belül – 36 hó – évente utó-felülvizsgálati eljárás lefolytatása, az ott feltárt és szavatossági javítások körébe tartozó hibák, hiányosságok kijavíttatása. Javítási munkák elvégzésének ellenőrzése.
- A műszaki ellenőrzés során a beruházással kapcsolatban felmerült jogvitás ügyek előkészítése, az előkészített iratok Megbízó által kért határidőre történő biztosítása. Peres eljárás esetén Megbízó szakértőként, vagy tanúként történő segítése külön díjazás nélkül.
- A keletkezett dokumentációk és iratanyagok rendszerezése és átadása a Megbízónak.

## III.MEGBÍZÓI FELADATOK

1. A megbízás tárgyát képező beruházás előzményeivel kapcsolatos dokumentumokat Megbízott rendelkezésére bocsátja, legkésőbb a szerződés aláírásának időpontjáig.
2. Megbízó biztosítja, hogy a beruházási cél megvalósításához szükséges pénzügyi fedezet a mindenkor hatályos pénzforgalmi szabályok szerint a szükséges időpontban rendelkezésre álljon.
3. Megbízó a szerződésben meghatározott pénzeszközök feletti rendelkezési jogát megtartja, a szerződéseket aláírja, a benyújtott számlák teljesítésére intézkedik.
4. Megbízási szerződésben meghatározottak ellenőrzésére, nyilatkozattételre jogosultak:
  - Megbízó részéről: Ujvári Katalin polgármester
  - Megbízott részéről:
  - Műszaki ellenőr:
5. Építési terület biztosítása a munkavégzésre alkalmas állapotban.
6. A műszakilag szükséges és a Megbízó utasítására elrendelt többlet- illetve pótmunkák fedezetét biztosítja.
7. Műszaki átadás-átvételi eljáráson részt vesz, nyilatkozik az átadás-átvétel tekintetében. Ha a jogszabályoknak

és a szerződésben foglaltaknak megfelelően teljesített létesítményt Megbízó nem veszi át, úgy az abból származó költségkihatásokat és jogkövetkezményeket viseli.

#### IV. MŰSZAKI ELLENŐRZÉSI DÍJ ELSZÁMOLÁSA

1. Felek kölcsönösen megállapodnak abban, hogy a Megbízottat a II. fejezetben részletezett tevékenységéért .....Ft műszaki ellenőrzési díj illeti meg.
2. Megbízott a megbízó által kiállított teljesítés igazolást követően nyújthatja be számláját. Megbízott a számlát 2 példányban, a beruházás megnevezésének feltüntetésével nyújtja be.
3. Megbízó kötelezettséget vállal arra, hogy a műszaki ellenőrzési díjat a számla kézhezvételétől számított 30 napon belül Megbízott ..... Banknál vezetett ..... számú számlájára átutalja.

#### V. EGYÉB RENDELKEZÉSEK

1. Megbízó saját szakértői útján is gyakorolhat műszaki és pénzügyi ellenőrzést; a feltárt hibákat és hiányosságokat Megbízottal írásban közli. Ezen ellenőrzési jog nem érinti a Megbízott műszaki és pénzügyi ellenőrzéssel kapcsolatos jogait és kötelezettségeit.
2. Megbízott kijelenti, hogy átlátható szervezetnek minősül, az erről szóló nyilatkozata a szerződés mellékletét képezi.
3. Jelen szerződés csak és kizárólag a Felek közös megegyezésével, írásban módosítható.
4. Jelen szerződés mindkét félre nézve annak aláírásával válik joghatályossá. A szerződésben nem szabályozott kérdésekben a Ptk-ban foglaltak irányadók. Felek jelen szerződést, mint akaratukkal mindenben egyezőt –elolvasás és értelmezés után – cégszerűen aláírták.

Lakhegy, 2022. ....

.....  
Megbízó

.....  
Megbízott

Szerkesztettem és ellenjegyzem a fenti napon:

.....  
Dr.Ürmösiné Kómíves Eleonóra jegyző

Pénzügyi ellenjegyző:

Egervár, 2022. ....

.....  
Vincze-Heri Anita  
pénzügyi ügyintéző

## ÁTLÁTHATÓSÁGI NYILATKOZAT

a nemzeti vagyonról szóló 2011. évi CXCVI. törvény (Nvtv.) 3. § (1) bekezdés 1. pont b) alpontjában meghatározott  
**BELFÖLDI VAGY KÜLFÖLDI JOGI SZEMÉLY VAGY JOGI SZEMÉLYISÉGGEL  
NEM RENDELKEZŐ GAZDÁLKODÓ SZERVEZET RÉSZÉRE**

Alulírott Név:

születés kori név:

anyja neve:

születési helye, ideje:

mint a

szervezet neve:

székhelye:

adószáma:

cégjegyzékszám/nyilvántartásba vételi száma:

törvényes képviselője - polgári jogi és büntetőjogi felelősségem tudatában - úgy nyilatkozom, hogy az általam képviselt szervezet az Áht. 41. § (6) bekezdésében írtaknak megfelel, azaz a Nvtv. 3. § (1) bekezdés 1. pont b) alpontja alapján **átlátható szervezetnek minősül**, az alábbiak szerint:

Az általam képviselt szervezet olyan belföldi vagy külföldi jogi személy vagy jogi személyiséggel nem rendelkező gazdálkodó szervezet, amely megfelel a következő **együttes** feltételeknek:

*a)* tulajdonosi szerkezete a pénzmosás és a terrorizmus finanszírozása megelőzéséről és megakadályozásáról szóló törvény (Pmt.) szerint meghatározott tényleges tulajdonosa megismerhető,

*b)* az Európai Unió tagállamában, az Európai Gazdasági Térségről szóló megállapodásban részes államban, a Gazdasági Együttműködési és Fejlesztési Szervezet tagállamában vagy olyan államban rendelkezik adóilletőséggel, amellyel Magyarországnak a kettős adóztatás elkerüléséről szóló egyezménye van,

*c)* nem minősül a társasági adóról és az osztalékadóról szóló törvény (Tao.) szerint meghatározott ellenőrzött külföldi társaságnak,

*d)* a gazdálkodó szervezetben közvetlenül vagy közvetetten több mint 25%-os tulajdonnal, befolyással vagy szavazati joggal bíró jogi személy, jogi személyiséggel nem rendelkező gazdálkodó szervezet tekintetében az *a)*, *b)* és *c)* alpont szerinti feltételek fennállnak.

Jelen nyilatkozat alapján tudomásul veszem, hogy

a költségvetési kiadási előirányzatok terhére nem köthető olyan jogi személlyel, jogi személyiséggel nem rendelkező szervezettel érvényesen **visszterhes szerződés**, illetve létrejött ilyen szerződés alapján nem teljesíthető kifizetés, amely szervezet nem minősül átlátható szervezetnek. [Áht. 41. § (6) bekezdés]

a **valótlan tartalmú átláthatósági nyilatkozat** alapján kötött visszterhes szerződést a kötelezettségvállaló felmondja vagy - ha a szerződés teljesítésére még nem került sor - a szerződéstől eláll. [Ávr. 50. § (1a) bekezdés]

Kijelentem, hogy a jelen nyilatkozatban foglaltak a valóságnak megfelelnek. Tudomásul veszem, hogy amennyiben a jelen nyilatkozatban foglaltak tekintetében bármilyen változás áll be, arról a kötelezettségvállalót köteles vagyok haladéktalanul tájékoztatni.

Kelt:.....

cégszerű aláírás

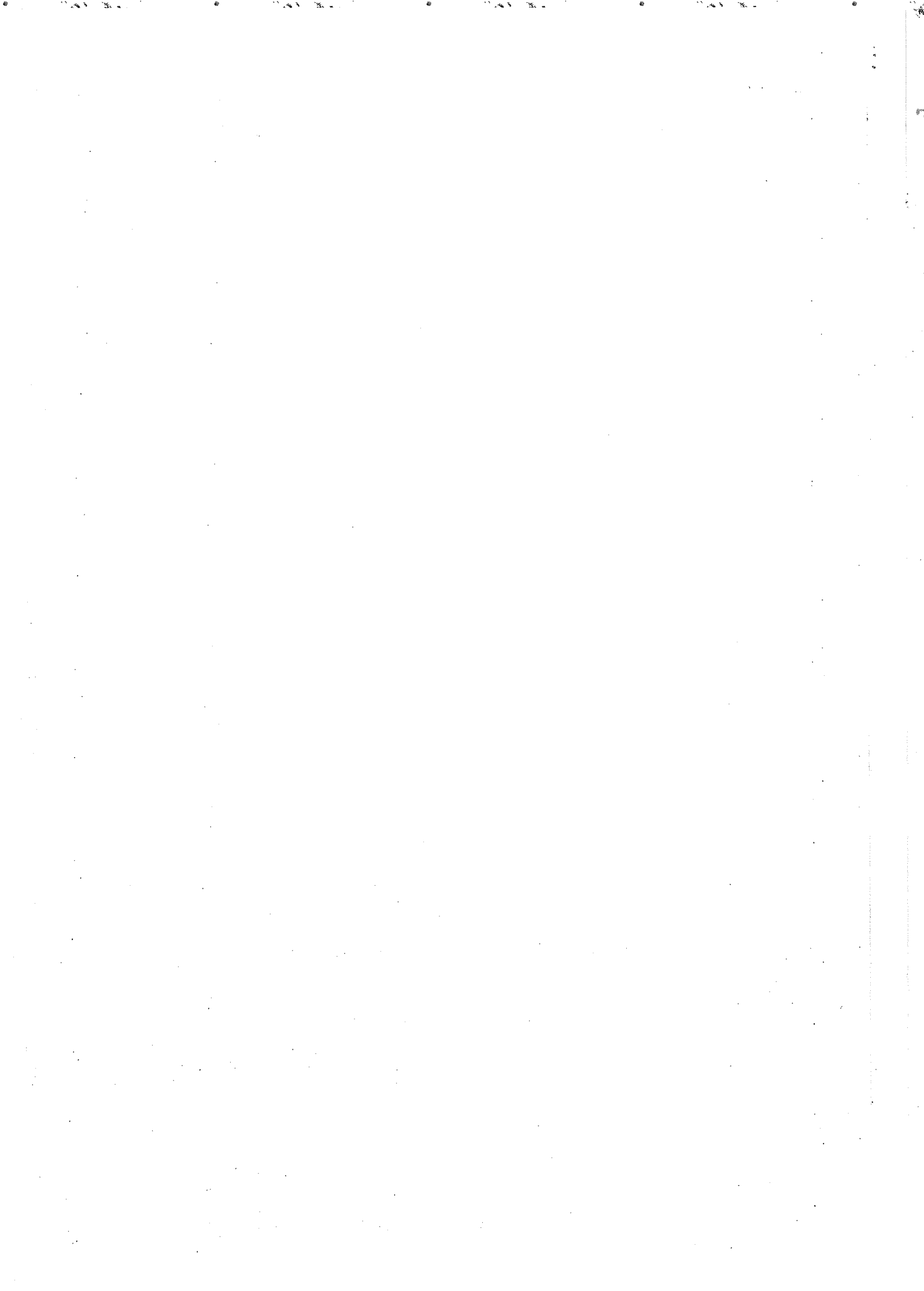

## AJÁNLATTÉTELI FELHÍVÁS

### 1. Ajánlatkérő neve, címe, telefonszáma (e-mail):

Lakhegy Község Önkormányzata

8913 Lakhegy, Petőfi u. 78.

Tel.: 0692/357-891

Kapcsolattartó: Ujvári Katalin polgármester

Telefonszáma: +36 (30) 488 6864

E-mail: kozoshivatal@egervar.hu

### 2. Az ajánlattétel tárgya:

„Zártkerti infrastruktúra fejlesztése Lakhegyen”

- Lakhegy 850 és 878 hrsz-ú önkormányzati utak burkolatának felújítása.
- Lakhegy 850 és az 1058 hrsz-ú ingatlanon lévő összesen 2 db. kőkereszt felújítása,
- Lakhegy 651/1 hrsz-ú ingatlanon tereprendezés

a felhíváshoz csatolt árazatlan költségvetésben írt műszaki tartalommal.

### 3. A szerződés meghatározása:

Lakhegy 850 és 878 hrsz-ú önkormányzati utak burkolatának felújítása, kőkeresztek felújítása, tereprendezés vállalkozási szerződés keretében

### 4. A szerződéssel kapcsolatos feltételek:

#### 4.1. A szerződést biztosító mellékkötelezettségek:

- 4.1.1. Ajánlattevő ajánlatában köteles késedelmi kötbért vállalni, melynek mértéke napi 20.000,-Ft,
- 4.1.2. A jelen szerződés tárgyát képező munkákra ajánlatkérő minimum **36 hónap** teljeskörű jótállás biztosítását írja elő. A jótállás időtartama a műszaki átadás-átvételi eljárás jegyzőkönyvben igazolt sikeres lezárásának időpontjától kezdődik.
- 4.1.3. Jóteljesítési biztosíték: Jótállási, szavatossági igények teljesítésére kikötött biztosíték. Összege a szerződés szerinti, általános forgalmi adó nélküli összeg **3,5 %-A** jóteljesítési biztosítékok a jótállási kötelezettség kezdetének időpontjában kell rendelkezésre bocsátani. A biztosíték az Ajánlattevőként szerződő fél választása alapján teljesíthető óvadékként az előírt pénzüsszegnek a szerződő fél fizetési számlájára történő utalásával, bank, vagy biztosító által vállalt garancia, vagy banki készfizető kezesség biztosításával.

#### 4.2. Fizetési feltételek:

Ajánlatkérő 50 %-os műszaki teljesítés elérésekor 1 db. rész-számla, majd 100 %-os műszaki teljesítés elérésekor 1 db. vég számla benyújtására biztosít lehetőséget. A számlák összege a műszaki teljesítés %-os mértékével azonos.

A teljesítés elszámolása egyösszegű átalányáron történik, az ajánlat összegét a befejezési határidő figyelembevételével prognosztizált nettó átalányáron kérjük megadni.

### 5. A szerződés időtartama, vagy a teljesítés határideje:

5.1. Munka kezdés: szerződéskötést követően az időjárás függvényében

5.2. Befejezés: 2022. június 15. (előteljesítés elfogadásával)

### 6. Műszaki- gazdasági jellemzők:

Az ajánlatot a beépítendő anyagok minőségének pontos meghatározásával kell megadni, a csatolt árazatlan költségvetés kitöltésével.

Minőségi jellemzők: Az osztályba sorolható munkanemeknél tételenként I. o. teljesítésre tart igényt a megrendelő, a vonatkozó ágazati szabályok és műszaki előírások alapján.

#### **7. Az ajánlatok bírálati szempontja:**

Az ajánlatkérő a megajánlott egyösszegű vállalkozási díj mértéke és a műszaki tartalom alapján választja ki a nyertes ajánlattevőt.

#### **8. Szakmai alkalmasság bemutatása:**

Ajánlattevőnek az ajánlathoz csatolnia kell az előző 3 évben teljesített az ajánlat tárgya szerinti legjelentősebb útépitési munkáinak ismertetéséről szóló nyilatkozatát, mely tartalmazza a teljesítés idejét, a szerződést kötő másik fél megnevezését, az építési munka tárgyát, az építési munka rövid ismertetését.

#### **9. Ajánlattételi határidő:**

**2022. április 4.** Az ajánlatkérő kizárólag a határidőben beérkezett ajánlatokat tudja figyelembe venni az értékelés és döntéshozatal során.

#### **10. Az Ajánlatok érvényessége:**

10.1. Érvényes az ajánlat, ha az az ajánlattételi felhívásban foglalt feltételeknek maradéktalanul megfelel, így különösen akkor, ha:

- az Ajánlattevő megfelel a jelen pályázati kiírásban meghatározott követelményeknek;
- az ajánlatot a pályázati felhívásban meghatározott határidőn belül nyújtották be;
- a mellékletek hiánytalanul benyújtásra kerültek.

10.2. Érvénytelen a beadott pályázat, amennyiben: a pályázattal kapcsolatos érvényességi feltételeket teljes mértékben nem elégíti ki.

10.3. A határidőn túl érkező, valamint tartalmilag vagy formailag nem megfelelő, érvénytelen pályázatok érdemi vizsgálat nélkül elutasításra kerülnek, így azok elbírálására nem kerül sor.

#### **11. Eredménytelen a pályázati eljárás, ha:**

- az ajánlati határidőben nem érkezett érvényes pályázati ajánlat,
- a benyújtott pályázatok egyike sem felelt meg a pályázati dokumentációban foglalt feltételeknek,
- pályázati ajánlat(ok) meghíúsultnak nyilvánítása miatt nem marad érvényes pályázati ajánlat,
- egyik ajánlattevő sem tett az ajánlatkérő rendelkezésére álló anyagi fedezet mértékére tekintettel megfelelő ajánlatot.

#### **12. Hiánypótlás:**

Amennyiben a pályázó hiányosan nyújtja be pályázatát, úgy a kiíró – a pályázati adatlapon feltüntetett e-mail címre elküldött elektronikus levélben vagy postai úton – **egyszeri alkalommal**, hiánypótlásra szólíthatja fel a pályázót. A hiányzó dokumentum(ok) benyújtására a benyújtás módjára vonatkozó általános szabályok irányadók. A hiánypótlási felhívásnak a kézhezvételtől számított 3 (három) napon belül kell eleget tenni. A kiíró indokolt esetben póthatáridőt szabhat. A határidő elmulasztása jogvesztéssel jár.

#### **13. Az ajánlatok benyújtásának címe:**

Lakhegy Község Önkormányzata 8913 Lakhegy, Petőfi u. 78.

Az ajánlat elektronikusan is benyújtható a [kozoshivatal@egervar.hu](mailto:kozoshivatal@egervar.hu) e-mail címre, de ebben az esetben is kérjük a papíralapú ajánlatot. Ellentmondás esetén a cégszerűen aláírt, papíralapú változat irányadó!

#### **14. Egyéb információ:**

13.1. Kérjük az ajánlatban feltüntetni az ajánlattevő, valamint kapcsolattartójának valamennyi elérhetőségi adatát.



13.2. Az ajánlatban kérjük megjelölni, ha a munkálatok során alvállalkozót kívánnak igénybe venni.

13.3. Az ajánlattevőnek az ajánlatban **nyilatkoznia kell**, hogy átlátható szervezetnek minősül, végelszámolás alatt nem áll, vagy ellene indított csódeljárás vagy felszámolási eljárás nincs folyamatban, illetőleg nincs egy évnél régebben lejárt adó-, vámfizetési vagy társadalombiztosítási járulékfizetési kötelezettsége (kivéve, ha a megfizetésre halasztást kapott).

13.4. Az ajánlattevőnek továbbá **nyilatkoznia kell** az ajánlatban a tevékenység megkezdésének általa vállalt legkorábbi időpontjáról, valamint az ajánlattételi felhíváshoz csatolt szerződés tervezetben írtak elfogadásáról.

13.5. A nyertes ajánlattevő kiválasztásáról a beérkezett ajánlatok alapján ajánlatkérő Képviselőtestülete hoz döntést, legkésőbb **2022. április 15. napjáig**. A nyertes ajánlattevővel – pozitív döntés esetén – a döntéshozataltól számított 3 napon belül kerül sor a vállalkozási szerződés megkötésére. Az ajánlatkérő fenntartja magának a jogot a jelen felhívás visszavonására, illetve szükséges esetben ismételt pályáztatás lefolytatására.

Az ajánlati felhívással kapcsolatban tájékoztatás kérhető Újvári Katalin polgármestertől +36 30 488 6864 telefonszámon.

Újvári Katalin s.k.  
polgármester

Mellékletek:

Vállalkozási szerződés tervezet

Árazatlan költségvetés

## VÁLLALKOZÁSI SZERZŐDÉS (tervezet)

mely létrejött egyrészről **Lakhegy Község Önkormányzata** (törzskönyvi azonosító: 558325; Statisztikai szám: 15558327 8411 321 20, adószám: 15558327-2-20; képviselőjében Ujvári Katalin polgármester) 8913 Petőfi u. 78. szám alatti, mint **Megrendelő**, másrésztől

mint **Megrendelő**, másrésztől a

Név: .....

Cím: .....

Képviselőjében: .....

Adószám: .....

Kivitelezői nyilvántartási szám: .....

Bankszámlaszám: .....

mint **Vállalkozó** között az alulírott helyen és napon az alábbi feltételekkel:

### 1. Előzmények:

Megrendelőnek - „Lakhegy község zártkerti infrastruktúra fejlesztése” című pályázatát az Agrárminisztérium .....összegű vissza nem térítendő támogatásra érdemesnek ítélte. Megrendelő számára nagy jelentőséggel bír, hogy a nyertes pályázathoz kapcsolódóan megkötött Támogatási szerződésben foglaltak hiánytalanul megvalósításra kerüljenek és a megítélt támogatás maradéktalanul szabályszerűen kerüljön felhasználásra.

Fentiekre tekintettel Megrendelő Ajánlattételi felhívást küldött négy kivitelező szervezet részére a szerződés tárgyát képező vállalkozási munkák elvégzésére. Megrendelő az eljárás során benyújtott ajánlatokat megvizsgálta, egymással összevetette, a szükséges értékelést lefolytatta. Megrendelőnek az eljárásban hozott döntése szerint a nyertes ajánlattevő a Vállalkozó lett.

### 2. Vállalkozás tárgya, teljesítés helye:

2.1. Lakhegy 850, és 878 hrsz-ú önkormányzati utak burkolatának felújítása, Lakhegy 651/1 hrsz-ú önkormányzati ingatlanon tereprendezés és növényültetés, az 1058 hrsz-ú, valamint a 850 hrsz-ú ingatlanon lévő 1-1 db. kőkereszt felújítása az alábbiak szerint:

1. A lakhegyi **850 hrsz-ú út** felülete 2,5 méter széles, amely 1280 fm hosszúságban kerül felújításra, a felújítandó teljes felület 23 200 m<sup>2</sup>.

Műszaki tartalma: Út felületen alakító munka végzése gépi erővel, profil kialakítással, lekerülő hordalék elszállítással, burkolat alap tömörítése, hengerlése 95 %-os tömörségi fokra, hengerelt zúzottkő pálya készítése egy rétegben 10 cm vtg. FZKA 0/22 bazalt zúzottkő felhasználásával, kőburkolat tömörítése, hengerlése 95 %-os tömörségi fokra, padka rendezés, föld terítése gépi erővel, felesleges anyag elszállítása.

2. A lakhegyi **878 hrsz-ú út** felülete 2,5 méter széles, 97 fm hosszan kerül felújításra, a teljes felújítandó terület 245 m<sup>2</sup>.

Műszaki tartalma: Ideiglenes forgalomkorlátozás, Út felületen alakító munka végzése gépi erővel, profil kialakítással, lekerülő hordalék elszállítással, burkolat-alap-tömörítése, hengerlése 95 %-os tömörségi fokra Hengerelt zúzottkő pálya készítése egy rétegben 10 cm vtg. FZKA 0/22 bazalt zúzottkő felhasználásával, Kőburkolat tömörítése, hengerlése 95 %-os tömörségi fokra Padka rendezés, föld terítése gépi erővel, felesleges anyag elszállítása

3. **2 db. kőkereszt felújítás:** - Alsóhegy utcában a Kápolna előtti részen 850 hrsz-ú ingatlanon lévő műkőből készült kőkereszt felújítás: tisztítása, csiszolása, javítása. - Öreghegy utcában az 1058 hrsz-ú ingatlanon lévő, homokkő kereszt bontása, alapozási munkák, tisztítása, felület szilárdítása, fixálása, hiányzó részek pótlása, patinázás, hidrofóbizálás, alapzat felújítása térkövezéssel 3x3 méter

4. **Tereprendezés:** A kápolna mögött a 651/1 hrsz-on lévő terület tereprendezése, termőfölddel feltöltés, füvesítés 550 m2 területen.

A vállalkozó által, jelen szerződés feltételei szerint megvalósítandó munkák részletes műszaki tartalmát jelen szerződés, az ajánlattételi felhívás mellékletét képező Vállalkozó ajánlata az árazott költségvetéssel (B melléklet).

2.2. Teljesítés helye: Lakhegy 878, 850 hrsz-ú önkormányzati utak és a Lakhegy 1058 hrsz-ú, 651/1 hrsz-ú önkormányzati ingatlan

### 3. Teljesítési határidő:

Vállalkozó jelen szerződés tárgyát képező munkák hiánymentes átadás-átvételét

**2022. június 15.**

befejezési határidőre vállalja.

### 4. Vállalkozási díj:

4.1 A teljes műszaki tartalom megvalósítása ellenében a Vállalkozót nettó ..... Ft ÁFA összesen .....Ft azaz ..... forint egyösszegű Vállalkozói díj illeti meg, mely a befejezési határidőre prognosztizált, egyösszegű átalányár és amely csak a Szerződésben foglaltak szerint és kizárólag a Megrendelő által kért műszaki tartalom változás esetén változtatható (továbbiakban: Vállalkozói Díj).

4.2. Esetlegesen felmerülő (Megrendelő által elrendelt) pótmunkák elszámolása tételes felméréssel alátámasztva történik.

4.3. Pótmunka meghatározása: az Ajánlattételi felhívás mellékleteként átadott műszaki leírásban, valamint a tételes költségvetésben nem szereplő Megrendelő által utólag elrendelt munkák.

4.4. Vállalkozó szerződéses árának kidolgozása során figyelembe vette, hogy a jelen szerződésben valamint az árazatlan költségvetésben foglaltakat egységes egészként kellett kezelni és a kivitelezés során minden olyan műszaki tartalmat meg kell valósítania, ami bármelyik dokumentumban szerepel, és/vagy a kivitelezési szerződés tartalmát képezik, akkor is, ha azt a szerződéses ár meghatározásánál nem vette figyelembe, és az olyan munkát is, amely nélkül a mű (építmény) rendeltetésszerű használatra alkalmas megvalósítása nem történhet meg (többletmunka).

### 5. Teljesítésigazolás, számlázás:

5.1. Megrendelő 50 %-os műszaki teljesítés elérésekor 1 db. résszámla majd 100 %-os műszaki teljesítés elérésekor vég számla benyújtására biztosít lehetőséget.

5.2. A vég számla benyújtásának előfeltétele a hiánymentes műszaki átadás-átvételi eljárás lefolytatása.

5.3. A számla benyújtásához Megrendelő műszaki ellenőre által aláírt teljesítés igazolása szükséges, melyet a számlához mellékelni kell.

5.4. A benyújtott számla kiegyenlítése az igazolt teljesítést követő 30 napon belül történik a vállalkozó ..... számú számlájára.

5.5. Megrendelő előleget nem folyósít.

### 6. Munkaterület biztosítása:

6.1. Megrendelő műszaki ellenőre a munkaterületet külön átadás-átvételi eljárás keretében adja át Vállalkozónak.

6.2. A munkaterület természetes állapotában kerül átadásra, munkavégzésre alkalmas állapotban, melyet Vállalkozó megtekinthetett.

6.3. A kivitelezési munkák végzése során Vállalkozó az üzemelő épületek állagmegóvását és üzemeltethetőségét folyamatosan biztosítja. Az esetlegesen keletkező károk kártérítési és helyreállítási kötelezettsége Vállalkozót terhelik.

## **7 Megrendelő kötelezettségei és jogai:**

### **Megrendelő kötelezettségei:**

7.1. A szerződés szerint teljesített munkát átvenni, és ellenértékét kifizetni.

7.2. Az eltakarásra kerülő munkarészeket Vállalkozó bejelentésétől számított 5 napon belül ellenőrizni.

7.3. A kivitelezési munkák pénzügyi fedezetét a szerződésben írtak szerint biztosítani.

7.4. A tervezett anyagoktól eltérő anyagok és szerkezetek beépítési igényét olyan időpontban jelezni, mely nem akadályozza a folyamatos munkavégzést. Figyelembe kell venni a beszerzéshez szükséges határidőket és a műszaki megfelelőséget.

### **Megrendelő jogai:**

7.5. A munkavégzést folyamatosan ellenőrizni.

7.6. Esetlegesen pótmunkát elrendelni.

## **8. Vállalkozó kötelezettségei és jogai:**

### **Vállalkozó kötelezettségei:**

8.1. A kivitelezési munkát a szerződésben és mellékleteiben rögzített műszaki tartalommal, teljeskörűen, műszakilag és minőségileg kifogástalan kivitelben, a vonatkozó előírásoknak, műszaki szabványoknak megfelelően I. osztályú minőségben elvégezni.

8.2. A szerződéses munkák elvégzéséhez szükséges munkaerőt, anyagokat, szerkezeteket, berendezéseket stb. biztosítani.

8.3. A munkaterületet a bontási munkák során a balesetek elkerülése végett szükséges mértékben körbekeríteni.

8.4. Az építési naplót a 191/2009.(IX.15.) Korm. rendelet alapján a munkaterület átadásának időpontjától folyamatosan vezetni.

8.5. A munkaterületen a munkavédelmi, környezetvédelmi és tűzvédelmi előírásokat betartani.

8.6. Megrendelő, ill. képviselője számára biztosítani az ellenőrzési jogot bármely időpontban.

8.7. A hatósági ellenőrzéseket lehetővé tenni.

8.8. Intézkedni, hogy azon ellenőrzéseken és vizsgálatokon, melyek Vállalkozó felelősségi körébe tartoznak a hatóságok részt vehessenek.

8.9. A szerződés teljesítését Megrendelővel a hatánap előtt 5 nappal írásban közölni (készsre jelentés).

8.10. A keletkezett munkahelyi hulladékot folyamatosan összegyűjteni és térítésmentesen elszállítani, valamint a kezelés módját igazolni a 45/2004. (VII. 26.) BM-KvVM együttes rendelet alapján.

8.11. A kivitelezés során igénybevett közterületet, utakat folyamatosan tisztítani.

8.12. Az eltakarásra kerülő munkarészekről Megrendelőt a munkálatok elvégzése előtt legalább öt nappal értesíteni és lehetővé tenni ellenőrzésüket. Amennyiben Megrendelő az értesítés ellenére az ellenőrzést elmulasztja, Vállalkozó jogosult a munkarész eltakarására, de ezen munkarészekért is teljes felelősséggel tartozik.

8.13. Vállalkozó köteles figyelmeztetéssel élni amennyiben Megrendelő, vagy megbízottja szakszerűtlen, műszakilag nem elfogadható utasítást ad.

8.14. Vállalkozó jelen szerződésből eredő jogait és kötelezettségeit harmadik fél részére nem ruházhatja át. Vállalkozó a szerződés teljesítése érdekében alvállalkozó bevonására jogosult.

8.15. Vállalkozó az általa igénybevett alvállalkozókért teljeskörű és korlátlan felelősséggel tartozik. Vállalkozó csak megfelelő jogosultsággal rendelkező (cégjegyzékében rögzített munkára) és kamara által regisztrált alvállalkozót vehet igénybe.

8.16. A kifizetési kérelem összeállítása és benyújtása során a Megrendelő által kért dokumentumok beszerzésében és kiállításában köteles közreműködni.

8.17. Műszaki ellenőrrel való együttműködés.

**Vállalkozó jogai:**

- 8.18. A munkaterületet átvenni és annak munkavégzésre való alkalmasságát megvizsgálni.  
8.19. A kivitelezés helyszínén saját cégtáblát elhelyezni, feltüntetve a jogszabályban előírtakat.  
8.20. Megrendelő fizetési késedelme esetén a kivitelezési munkát szüneteltetni addig az időpontig, amíg Megrendelő fizetési kötelezettségének eleget nem tesz.  
8.21. Amennyiben Megrendelő fizetési késedelme a 60 napot meghaladja Vállalkozó jogosult a szerződést felmondani, melynek következményei Megrendelőt terhelik.  
8.22. Vállalkozó kijelenti, hogy az Ajánlattételi felhívásban írtakat körültekintően ellenőrizte és mérlegelte, ajánlata teljes körű, erre tekintettel a későbbiekben nem tehet a mennyiségi kiírásra, illetve az elvégzendő feladat nem megfelelő leírására vonatkozó nyilatkozatot, továbbá erre tekintettel a fenti átalányáron felül nem érvényesíthet többletköltséget. Kijelenti továbbá hogy a vállalkozói díj elfogadását megelőzően figyelembe vett minden valós és lehetséges körülményt, helyszíni adottságot, amely a munkavégzés során felmerülhet, illetve többletköltséget eredményezhet.

**9.Építési napló**

- 9.1. Vállalkozó a munkaterület átadás időpontjától kezdve építési naplót köteles vezetni.  
9.2. Szerződő felek a naplóbejegyzésre jogosult személyeket - a munkaterület átadás alkalmával - kötelesek a naplóban megnevezni. Az építési naplóba kizárólag a megjelölt személyek jogosultak bejegyzést tenni.  
9.3. A Vállalkozó által tett bejegyzésre Megrendelő 8 munkanapon belül köteles válaszolni.  
9.4. A kivitelezés során felmerült módosítási igényeket Vállalkozó Megrendelővel, ill. képviselőjével minden esetben köteles előzetesen egyeztetni és jóváhagyatni. Az elfogadott módosításokat Vállalkozónak az átadási dokumentációban rögzíteni kell.  
9.5. Az építési naplót Megrendelő legalább 10 naponként köteles ellenőrizni és észrevételeit bejegyezni.

**10. Átadás-átvétel:**

- 10.1. Vállalkozási szerződés teljesítése az átadás-átvételi eljárás lefolytatásával történik.  
10.2. Vállalkozó hiánymentes átadással teljesít.  
10.3. Vállalkozó készre jelentése alapján Megrendelő műszaki ellenőre köteles az átadás-átvételi eljárást 5 napon belül kitűzni.  
10.4. Az átadás-átvételi eljárásról jegyzőkönyv készül, melyben rögzíteni kell a Megrendelő átadással kapcsolatos álláspontját, az elkészült munkák minőségével kapcsolatos észrevételeit és az átvétel tényét.

**11. Szerződésszegés, vis maior:**

- 11.1 Vállalkozó szerződésszegést követ el a befejezési határidő késedelmes teljesítése esetén, amennyiben hibásan teljesít, valamint a szerződés önhibájából meghiúsul.  
11.2. Vállalkozó mentesül a szerződésszegés következményei alól, amennyiben bizonyítja, hogy a késedelem a szerződő partner nem szerződés szerinti teljesítésére vezethető vissza, ill. bizonyítja, hogy vis maior miatt nem tudta kötelezettségét teljesíteni.  
11.3 Jelen szerződés szempontjából vis maiornak kell tekinteni azokat az okokat, melyek Vállalkozó, vagy Megrendelő ésszerű ellenőrzésén kívül esnek és részükről elháríthatatlanok. A vis maior esetei a Ptk. szerintiiek.  
11.4 Vis maior fennállása esetén mindkét fél köteles a másik felet haladéktalanul írásban értesíteni, meghatározva a vis maior képező akadályt. Vis maior megszűnése után felek a vállalkozási szerződést módosítják.

**12. Szerződést biztosító mellékkötelezettségek:**

**12.1 Késedelmi kötbér:**

Vállalkozó késedelmes teljesítése esetén kötbért köteles fizetni Megrendelőnek. A kötbér mértéke napi 20.000,-Ft. Az elismert kötbér összege a végszámlán kívül kerül elszámolásra.

Késedelmi kötbért csak a Vállalkozó hibájából bekövetkező késedelem esetén érvényesíthető. Vállalkozónak kell bizonyítania a késedelemben való vétlenségét.

## **12.2 Jótállás:**

12.2.1 Vállalkozó a jelen szerződés tárgyát képező munkákra teljes körű jótállást vállal. A jótállás időtartama a műszaki átadás-átvételi eljárás jegyzőkönyvben igazolt sikeres lezárásának időpontjától számított **36 hónap**. A vállalt jótállási időtartamon túl Vállalkozó vállalja a vonatkozó jogszabályokban, különösen az egyes nyomvonal jellegű építményszerkezetek kötelező alkalmassági idejéről szóló 12/1988. (XII. 27.) ÉVM-IpM-KM-MÉM-KvM együttes rendeletben előírt kötelező alkalmassági időket. Vállalkozónak továbbá az általa felhasznált egyes anyagok, berendezések, szerkezetek vonatkozásában biztosítania kell az általa vállalt jótállási időtartamon túli, a gyártómű által meghatározott alkalmassági, jótállási időtartamokat is.

12.2.2. Jótállási idő alatt bármilyen hiba jelentkezne, vagy a Vállalkozó által szolgáltatott, beépített anyagokban vagy az általa a jelen szerződés alapján végzett bármely munkában, a Vállalkozó a hibát köteles azonnal és saját költségén megjavítani, cserével vagy más módon helyrehozni, vagy az ilyen hiba által a munkában okozott bármilyen kárt elhárítani, a jótállásra vonatkozó jogszabályi rendelkezéseknek megfelelően.

12.2.3. Megrendelő a hiba felfedezését követően haladéktalanul, de legkésőbb 3 (három) munkanapon belül köteles írásban értesíteni Vállalkozót a hiba felmerüléséről, ismertetve az ilyen hiba jellegét, valamint a rendelkezésére álló összes bizonyítékot. Megrendelő minden ésszerű alkalmat biztosít a Vállalkozó részére, hogy az megvizsgálhassa az említett hibát.

12.2.4. Vállalkozó kötelezettséget vállal arra, hogy a hibákra, hiányokra vonatkozó megrendelői bejelentéseket haladéktalanul, de legkésőbb 3 (három) munkanapon belül, illetve szükség esetén azonnal megvizsgálja, és a hibákat a Megrendelővel egyeztetett lehető legrövidebb időn, de legkésőbb 15 (tizenöt) napon belül, a rendeltetészerű és biztonságos használatot akadályozó, vagy élet és vagyónbiztonságot veszélyeztető hiba esetén 5 napon belül kijavítja.

12.2.5. A Vállalkozó által megajánlott garanciális határidőn belül, a 12 illetve 24 hónap lejártá előtt Megrendelő műszaki ellenőre kezdeményezi a garanciális bejárást. A bejáráson felvett és jegyzőkönyvben rögzített garanciális hibák kijavítását Vállalkozó 30 napon belül köteles elvégezni. A jótállási határidőn belül jelentkező üzemeltetést akadályozó hibák elhárítását Vállalkozó 48 órán belül köteles elvégezni.

## **13. Jólteljesítési biztosíték (hibás teljesítési igények, jótállási igények teljesítésére kikötött biztosíték):**

13.1. Összege a szerződés szerinti általános forgalmi adó nélkül számított ellenszolgáltatás 3,5 %-a, amely teljesíthető, azaz a jólteljesítési biztosíték nyújtható a Vállalkozó választása szerint óvadékként az előírt pénzüsszegnek a Megrendelő fizetési számlájára történő befizetésével, átutalásával, bank vagy biztosító által vállalt garancia vagy banki készfizető kezesség biztosításával, vagy biztosítási szerződés alapján kiállított - készfizető kezességvállalást tartalmazó - kötelezvényvel.

13.2. Kezdetre: az építési munkák átadás-átvételének napja (teljesítés időpontja), vége: a jótállási időtartam vége + 30 nap.

13.3. A jólteljesítési biztosítékot a jótállási kötelezettség kezdetének időpontjában kell rendelkezésre bocsátani. A jólteljesítési biztosíték Vállalkozó választása szerinti formában történő nyújtása a végszámlához kapcsolódó teljesítésigazolás kiállításának feltétele.

13.4. A Jólteljesítési Biztosíték célja a jelen szerződés, valamint a vonatkozó jogszabályok alapján Vállalkozót terhelő jótállási és szavatossági kötelezettségek szerződésszerű teljesítésének biztosítása. Ezzel összhangban Megrendelő jogosult bármely vállalkozói szerződésszegés, mulasztás, károkozás esetén keletkező jogos jótállási és szavatossági igényeit a Jólteljesítési Biztosíték terhére annak hatálya alatt kielégíteni, különös tekintettel az alábbi esetekre:

- a) Vállalkozó jótállási kötelezettségével kapcsolatos megrendelői igények kielégítése;
- b) Vállalkozó szavatossági kötelezettségével kapcsolatos megrendelői igények kielégítése;
- c) az a) – b) pontokban rögzített vállalkozói kötelezettségek elmulasztása esetén a jótállás és/vagy szavatosság körében felmerülő munkák más vállalkozóval történő elvégzésének költségeinek biztosítása.

**14. Szerződő felek helyszíni képviselői:**

**Megrendelő Képviselője:**  
Ujvári Katalin polgármester  
Tel: +36 (30) 488 6864  
Fax: 92 564-014  
e-mail: [kozoshivatal@egervar.hu](mailto:kozoshivatal@egervar.hu)

**Vállalkozó képviselője:**

.....  
Tel.:  
Fax:  
e-mail:

**Megrendelő műszaki ellenőre:**

**15. Együttműködési kötelezettségek**

15.1 Felek megállapodnak abban, hogy a jelen szerződés teljesítése érdekében egymással szorosan együttműködnek, a jelen szerződésből származó esetleges vitákat jó szándékkal, az együttműködés és kölcsönös egyetértés szellemében közvetlen tárgyalások útján kísérik meg rendezni.

15.2 Vállalkozó tudomásul veszi, hogy jelen szerződéshez kapcsolódó műszaki-kivitelezési kérdésekben a munkák átadás-átvételénél felmerülő szakmai kérdésekben a Megrendelő képviselője jogosult eljárni.

Vállalkozó tudomásul veszi továbbá, hogy a Megrendelő, ill. megnevezett képviselője az építkezés zavarása nélkül helyszíni ellenőrzést végezhetnek.

**16. Egyéb rendelkezések:**

16.1 Felek kijelentik, hogy jogképes, Magyarországon nyilvántartásba vett jogi személyek, szerzési és ügyleti képességük nem korlátozott, jogaikat és kötelezettségeiket képviselőik útján gyakorolják. Felek képviselőiben eljáró személyek kijelentik, hogy jogképes és cselekvőképes magyar állampolgárok, a jognyilatkozat megtételére, a jogi személy képviselőjére jogosultak, a Szerződés aláírásához szükséges felhatalmazásokkal rendelkeznek.

16.2. A Vállalkozó nyilatkozik, hogy átlátható szervezetnek minősül az erről tett Átláthatósági Nyilatkozat a szerződés A mellékletét képezi.

16.3. Amennyiben jelen szerződés módosítása válik szükségessé, azt felek csak közös megegyezéssel és írásban tehetik meg, a Ptk. előírásait figyelembe véve.

16.4. Megrendelő jogosult jelen szerződéstől elállni abban az esetben, ha Vállalkozó vagyonával kapcsolatban csődeljárás, vagy felszámolási eljárás kerül megindításra, vagy egyéb olyan körülmény merül fel, mely a jelen szerződés rendeltetésszerű teljesítését nyilvánvaló módon megghiúsítja. Vállalkozó a szerződésszegő magatartásával okozott kárért teljes körűen felel.

16.5. A szerződés mindkét fél cégszerű aláírásával lép hatályba.

16.6. Jelen szerződésben nem szabályozott kérdésekben a Ptk. vonatkozó rendelkezéseit kell alkalmazni.

16.7. Szerződő felek kötelezettséget vállalnak arra, hogy a szerződés teljesítése kapcsán keletkező vitás ügyeket elsősorban közvetlen megegyezéssel rendezik. Megegyezés hiányában, vagy jogvita esetén a Zalaegerszegi Járás Bíróság, vagy a Zalaegerszegi Törvényszék illetékes.

16.8. A jelen szerződésben nem szabályozott kérdésekre a magyar jog, különösen a Ptk., valamint az építőipari kivitelezésre vonatkozó jogszabályok irányadók.

16.9. A jelen szerződés elválaszthatatlan részét képezik az alábbi mellékletek:

A melléklet: Átláthatósági Nyilatkozat

B melléklet: Vállalkozó ajánlata az árazott költségvetéssel

Jelen szerződés 4 (négy) egymással teljesen azonos eredeti példányban készült, amelynek minden oldalát a felek képviselői kézjegyükkel láttak el, és amelyből a feleket kettő-kettő példány illeti meg.

Lakhegy, 2022.....

Lakhegy Község Önkormányzata  
Megrendelő  
Ujvári Katalin  
polgármester

Vállalkozó

*Szerkesztettem és ellenjegyzem a fenti időpontban  
a fenti időpontban:*

*Pénzügyileg ellenjegyzem*

*Dr. Ürmösiné Kőmíves Eleonóra  
jegyző*

*pénzügyi ügyintéző*

**A. melléklet**

### **ÁTLÁTHATÓSÁGI NYILATKOZAT**

a nemzeti vagyonról szóló 2011. évi CXCVI. tv. (Nvtv.) 3. § (1) bek. 1. b) pontjában  
meghatározott

### **BELFÖLDI VAGY KÜLFÖLDI JOGI SZEMÉLY, VAGY JOGI SZEMÉLYISÉGGEL NEM RENDELKEZŐ GAZDÁLKODÓ SZERVEZET RÉSZÉRE**

az államháztartásról szóló 2011. évi CXCV. törvény (Áht.) 41. § (6) bekezdésében előírt  
kötelezettség teljesítéséhez

Alulírott

**Név:**

**születéskori név:**

**anyja neve:**

**születési helye, ideje:**

mint a

**szervezet neve:**

**székhelye:**

**adószáma:**

**cégjegyzékszám / nyilvántartásba vételi száma:**

törvényes képviselője – polgári és büntetőjogi felelősségem tudatában - úgy nyilatkozom, hogy az általam képviselt szervezet az Áht. 41. § (6) bekezdésében írtaknak megfelel, azaz az Nvtv. 3. § (1) bek. 1. b.) pontja alapján átlátható szervezetnek minősül, az alábbiak szerint:

Az általam képviselt szervezet olyan belföldi vagy külföldi jogi személy vagy jogi személyiséggel nem rendelkező gazdálkodó szervezet, amely megfelel a következő együttes feltételeknek:

a) tulajdonosi szerkezete a pénzmosás és a terrorizmus finanszírozása megelőzéséről és megakadályozásáról szóló 2007. évi CXXXVI. törvény (Pmt.) szerint meghatározott tényleges tulajdonosa megismerhető,



Nyilatkozat tényleges tulajdonosokról:

Név	Lakcím	Adószám/ adóazonosító jel	Tulajdoni hányad	Befolyás és szavazati jog mértéke

b) az Európai Unió tagállamában, az Európai Gazdasági Térségről szóló megállapodásban részes államban, a Gazdasági Együtműködési és Fejlesztési Szervezet tagállamában vagy olyan államban: ..... rendelkezik adóilletőséggel, amellyel Magyarországnak a kettős adóztatás elkerüléséről szóló egyezménye van,

c) nem minősül a társasági adóról és az osztalékadóról szóló 1996. évi LXXXI. törvény (Tao.) szerint meghatározott ellenőrzött külföldi társaságnak,

d) a gazdálkodó szervezetben közvetlenül vagy közvetetten több mint 25%-os tulajdonnal, befolyással vagy szavazati joggal bíró jogi személy, jogi személyiséggel nem rendelkező gazdálkodó szervezet tekintetében az a), b) és c) pont szerinti feltételek fennállnak.

Jelen nyilatkozat alapján tudomásul veszem, hogy

- a költségvetési kiadási előirányzatok terhére nem köthető olyan jogi személlyel, jogi személyiséggel nem rendelkező szervezettel érvényesen **visszterhes szerződés**, illetve
- létrejött ilyen szerződés alapján nem teljesíthető kifizetés, amely szervezet nem minősül átlátható szervezetnek. [Áht. 41. § (6) bekezdés]
- a nemzeti vagyon hasznosítására vonatkozó szerződést az önkormányzat kártalanítás nélkül és azonnali hatállyal felmondhatja, ha a nemzeti vagyon hasznosításában részt vevő bármely – a hasznosítóval közvetlen vagy közvetett módon jogviszonyban álló harmadik fél – szervezet a nemzeti vagyon hasznosítására vonatkozó szerződés megkötését követően beállott körülmény folytán már nem minősül átlátható szervezetnek [Nvtv. 11. § (12) bek.];
- a valótlan tartalmú átláthatósági nyilatkozat alapján kötött visszterhes szerződést a kötelezettségvállaló felmondja, vagy – ha a szerződés teljesítésére még nem került sor, - a szerződéstől eláll. (államháztartásról szóló törvény végrehajtásáról szóló 368/2011.(XII.31.) Korm. rend. (Ávr.) 50. § (1a) bekezdés)

Kijelentem, hogy a jelen nyilatkozatban foglaltak a valóságnak megfelelnek

**Kijelentem továbbá, hogy amennyiben jelen nyilatkozatban közölt adatok tekintetében bármilyen változás áll be, akkor a módosult adatokkal kiállított átláthatósági nyilatkozatot a változás bekövetkeztétől számított 8 napon belül megküldöm az Önkormányzat részére, vagy amennyiben az általam képviselt szervezet már nem minősül átláthatónak, úgy azt haladéktalanul bejelentem.**

Kelt:

.....  
cégszerű aláírás

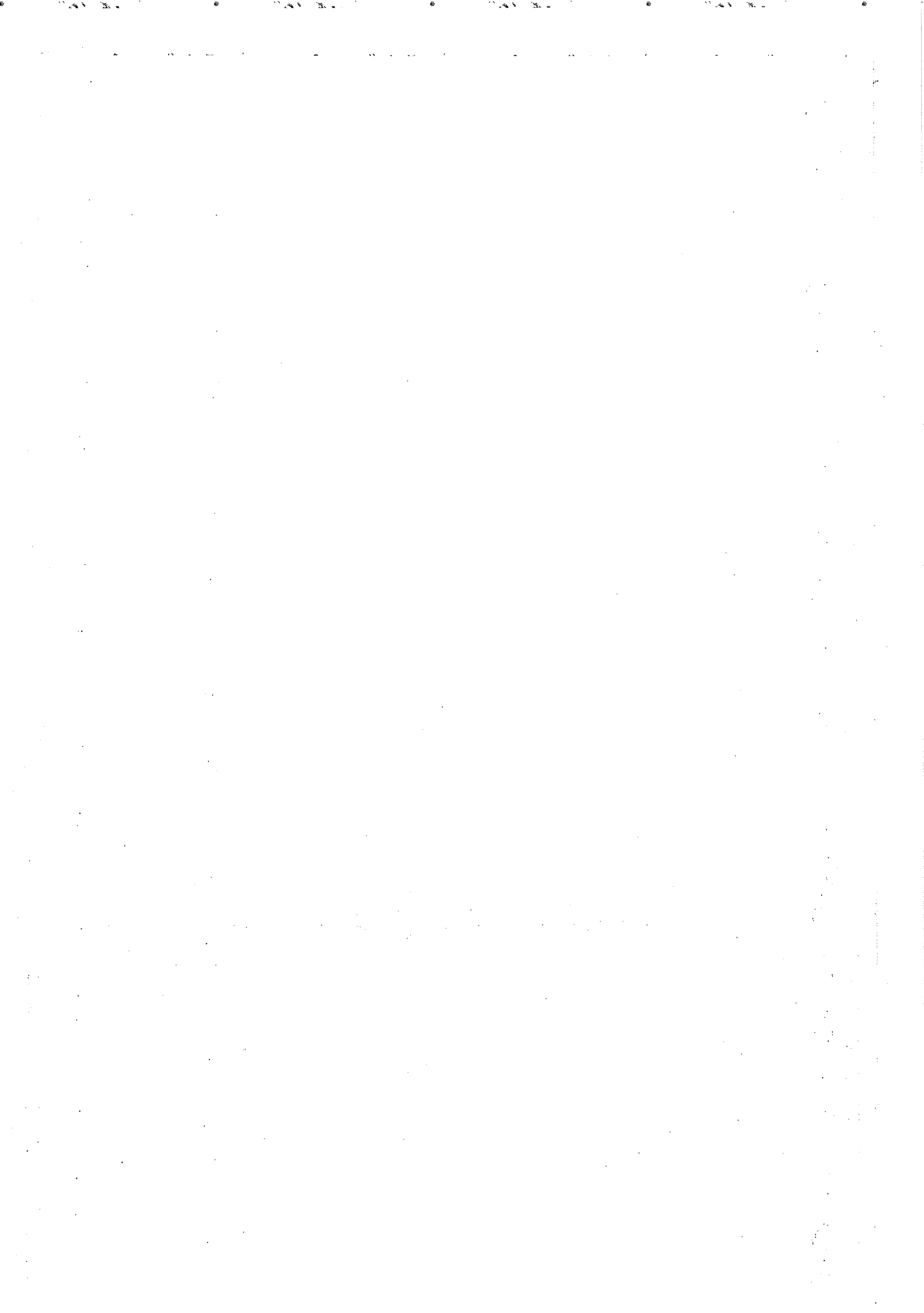

Vállalkozó ajánlata

B. melléklet

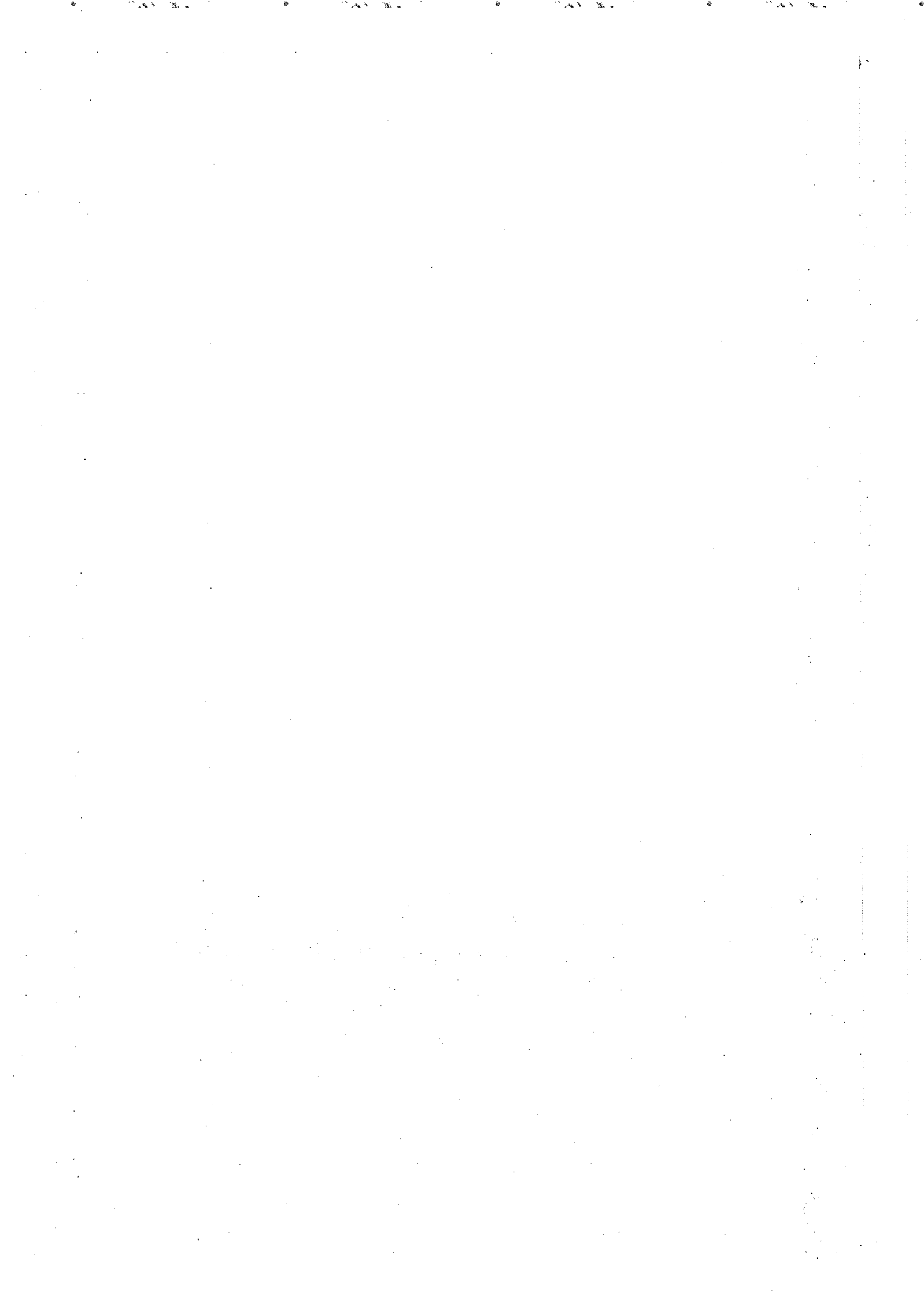

## Ajánlat

Lakhegy 850 és a 878 hrsz.-ú zártkerti út felújítási munkái, 651/1 hrsz-ú ingatlanon tereprendezés, kettő darab kőkereszt felújítása

Árajánlat adó neve:

Árajánlat adó székhelye/állandó lakcíme:

Árajánlat adó adószáma/adóazonosító jele:

Ajánlatkérő neve:

Ajánlatkérő székhelye/állandó lakcíme:

Ajánlatkérő adószáma/adóazonosító jele:

sorsz:	tétel megnevezése:	tétel rövid leírása:	meny:	mérték egység:	nettó egység ár:	nettó összesen:	áfa:	bruttó:
<b>850 hrsz: beavatkozási hossza 1280 fm; szélesség 2,5 m; felület 3200 m2</b>								
1.	Előkészítő munkák	Ideiglenes forgalomkorlátozás	1	készlet		0	0	0
2.	Előkészítő munkák	Út felületen alakító munka végzése gépi erővel, profil kialakítással, lekertülő hordalék elszállítással	3200	m2		0	0	0
3.	Előkészítő munkák	Burkolat alap tömörítése, hengerlése 95 %-os tömörítési fokra	3200	m2		0	0	0
4.	Makadám burkolat készítése	Hengerelt zúzottkő pálya készítése egy rétegben 10 cm vtg. FZKA 0/22 bazalt zúzottkő felhasználásával (700*2,5*0,1)	320	m3		0	0	0
5.	Makadám burkolat készítése	Kőburkolat tömörítése, hengerlése 95 %-os tömörítési fokra	3200	m2		0	0	0
6.	Padka rendezés	Padka rendezés, föld terítése gépi erővel, felesleges anyag elszállítása (700*2*0,3)	768	m2		0	0	0
		<b>összesen:</b>				<b>0</b>	<b>0</b>	<b>0</b>

sorsz:	tétel megnevezése:	tétel rövid leírása:	meny:	mérték egység:	nettó egység ár:	nettó összesen:	áfa:	bruttó:
<b>878 hrsz: beavatkozási hossza 98 fm; szélesség 2,5 m; felület 245 m2</b>								
1.	Előkészítő munkák	Ideiglenes forgalomkorlátozás	1	készlet		0	0	0

2.	Előkészítő munkák	Út felületén alakító munka végzés gépi erővel, profil kialakítással, lekerülő hordalék elszállítással	245 m <sup>2</sup>	0	0	0
3.	Előkészítő munkák	Burkolat alap tömörítése, hengerlése 95 %-os tömörségi fokra	245 m <sup>2</sup>	0	0	0
4.	Makadám burkolat készítése	Hengerelt zúzottkő pálya készítése egy rétegben 10 cm vtg. FZKA 0/22 bazalt zúzottkő felhasználásával (98*2,5*0,1)	24,5 m <sup>3</sup>	0	0	0
5.	Makadám burkolat készítése	Kőburkolat tömörítése, hengerlése 95 %-os tömörségi fokra	245 m <sup>2</sup>	0	0	0
6.	Padka rendezés	Padka rendezés, föld terítése gépi erővel, felesleges anyag elszállítása (700*2*0,3)	147 m <sup>2</sup>	0	0	0
		<b>összesen:</b>	<b>0</b>	<b>0</b>	<b>0</b>	<b>0</b>

**Összesen**

**0 0 0 0**

Tereprendezés

sorsz:	tétel megnevezése:	tétel rövid leírása:	menny:	mérték egység:	nettó egység ár:	nettó összesen:	áfa:	bruttó:
<b>651/1 hrsz: beavatkozási felület 550 m<sup>2</sup></b>								
1.	Előkészítő munkák	Terület és tereprendezés	550	m <sup>2</sup>		0	0	0
		<b>összesen:</b>	<b>0</b>			<b>0</b>		<b>0</b>

sorsz:	tétel megnevezése:	tétel rövid leírása:	menny:	mérték egység:	nettó egység ár:	nettó összesen:	áfa:	bruttó:
<b>Kőkeresztek felújítása</b>								
1.	850 hrsz ingatlanon	műkő kőkereszt tisztítása, csiszolása, javítása	1	darab		0	0	0
2.	1058 hrsz ingatlanon	homokkő kereszt bontása, alapozási munkák, tisztítása, felület szilárdítása, fixálása, hiányzó részek pótlása, patinázás, hidrobizálás, alapzat felújítása, térkövezéssel 3x3 méter	1	darab		0	0	0
		<b>összesen:</b>	<b>0</b>			<b>0</b>		<b>0</b>

Összesen 0 0 0

Mind összesen 0 0 0

Az árak HUF értendők!

Kelt:

.....  
áránlatot adó cég szerű aláírása  
P.H.

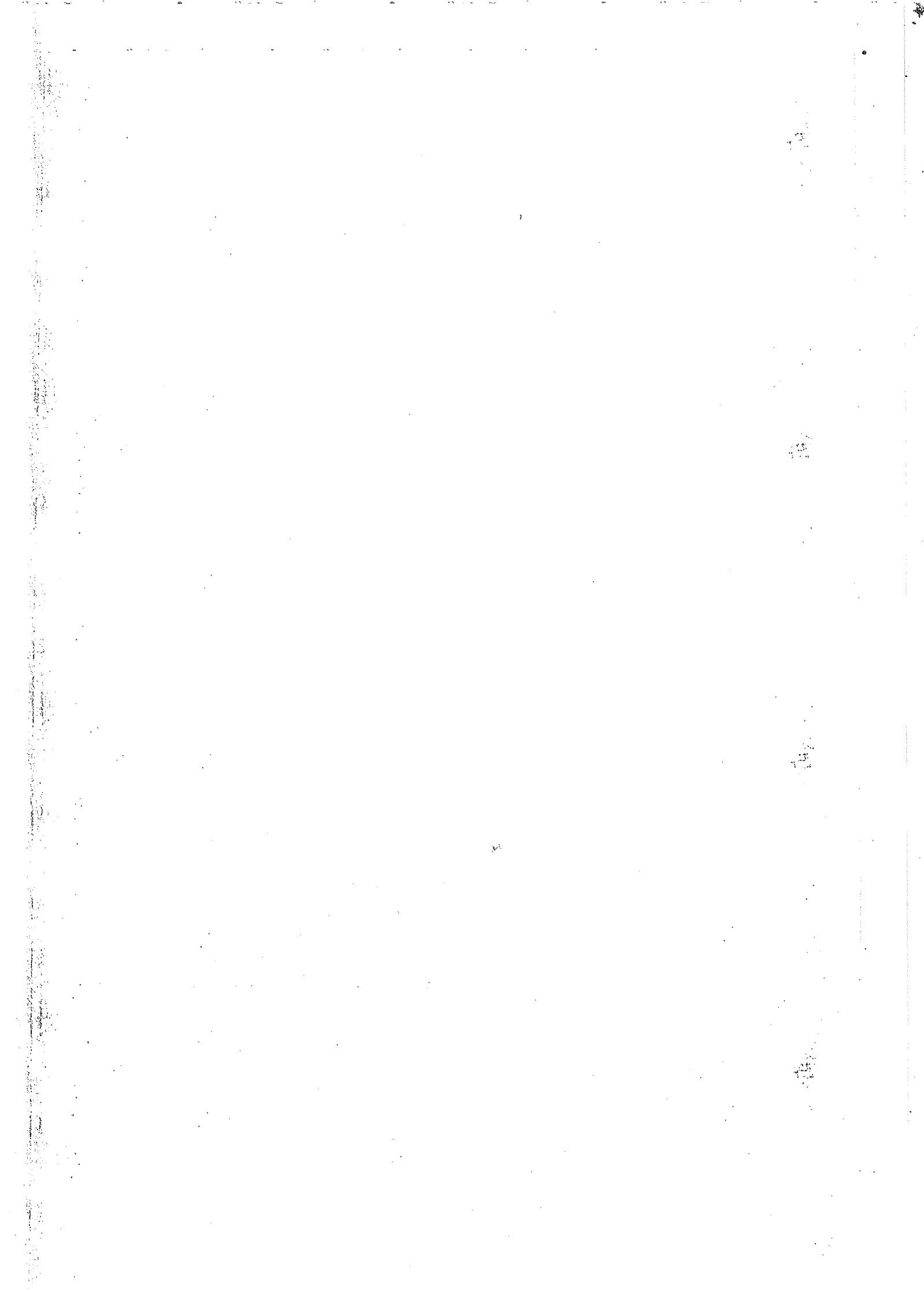



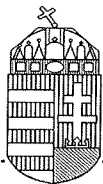

Egervári Közös Önkormányzati Hivatal

☒ 8913 Egervár Vár u. 2. ☎ /fax: 92/564-013, 564-014, 30 8214561

E-mail: [kozoshivatal@egervar.hu](mailto:kozoshivatal@egervar.hu)

## ELŐTERJESZTÉS

### Lakhegy Község Önkormányzati Képviselőtestületének 2022.március 17-én tartandó ülésére

Tárgy: 1) Óvodai beiratkozási időpontok meghatározása  
2) 2022/2023. nevelési évben induló óvodai csoportok számának meghatározása

Előterjesztő: Ujvári Katalin polgármester

Készítette: Dr. Ürmösiné Kőmíves Eleonóra jegyző

*Tisztelt Képviselő-testület!*

#### **1. Beiratkozási időpont meghatározása:**

A Nemzeti köznevelésről szóló 2011. évi CXCV. törvény (a továbbiakban: Nkt.), valamint a nevelési oktatási intézmények működéséről és a köznevelési intézmények névhasználatáról szóló 20/2012.(VIII. 31.) EMMI rendelet tartalmazza azokat a szabályokat, amelyek a gyermekek óvodai beiratkozásának kérdésével foglalkoznak.

Az Nkt. 83. § (2) bekezdése szerint

*A fenntartó*

*a) e törvényben foglalt keretek között - a tankerületi központ, valamint az állami felsőoktatási intézmény által fenntartott köznevelési intézmény kivételével - dönt a köznevelési intézmény létesítéséről, nevének megállapításáról, gazdálkodási jogköréről, átszervezéséről, megszüntetéséről, alapfeladatának módosításáról, fenntartói jogának átadásáról,*

*b) dönt az óvodába történő jelentkezés módjáról, az óvodai általános felvételi időpontról, az óvoda heti és éves nyitvatartási idejének meghatározásáról,*

c) meghatározza a köznevelési intézmény költségvetését, továbbá - tankerületi központ által fenntartott köznevelési intézmény kivételével - a kérhető térítési díj és tandíj megállapításának szabályait, a szociális alapon adható kedvezmények feltételeit,

d) meghatározza az adott nevelési évben indítható óvodai csoportok számát, az adott tanítási évben az iskolában indítható osztályok, a kollégiumban szervezhető csoportok számát,

e) ellenőrizheti a köznevelési intézmény gazdálkodását, működésének törvényességét, hatékonyságát, a szakmai munka eredményességét, nevelési-oktatási intézményben továbbá a gyermek- és ifjúságvédelmi tevékenységet, a tanuló- és gyermekbaleset megelőzése érdekében tett intézkedéseket; ha a fenntartó nem települési önkormányzat, a tanuló- és gyermekbalesetet jelenti a nevelési-oktatási intézmény székhelye szerint illetékes köznevelési feladatokat ellátó hatóságnak,

f) a köznevelési intézmény vezetőjének megbízása, kinevezése, a megbízás visszavonása, a jogviszony megszüntetésének jogával kapcsolatos, e törvényben foglalt korlátozó rendelkezések keretei között gyakorolja a munkáltatói jogokat a köznevelési intézmény vezetője felett,

g) jóváhagyja a köznevelési intézmény tantárgyfelosztását, továbbképzési programját,

h) értékeli a nevelési-oktatási intézmény pedagógiai programjában meghatározott feladatok végrehajtását, a pedagógiai-szakmai munka eredményességét,

i) ellenőrzi a pedagógiai programot, a házirendet, valamint a SZMSZ-t.

A nevelési oktatási intézmények működéséről és a köznevelési intézmények névhasználatáról szóló 20/2012. (VIII.31.) EMMI rendelet értelmében az óvodai beiratkozásra a tárgyév április 20-a és május 20-a között kerülhet sor. A fenntartó az óvodai beiratkozás idejéről, az óvodai jogviszony létesítésével összefüggő eljárásról a beiratkozás első határnapját megelőzően legalább harminc nappal

a) közleményt vagy hirdetményt tesz közzé a saját honlapján,

b) közlemény vagy hirdetmény közzétételét kezdeményezi a fenntartásában működő óvoda honlapján, ennek hiányában a helyben szokásos módon, valamint

c) tájékoztatja az óvoda működésének helye szerinti települési önkormányzatot, amennyiben a fenntartó nem települési önkormányzat.

A fenntartói közlemény, hirdetmény tartalmazza

a) az óvodai felvételtől, az óvodai jogviszony létesítéséről, a nevelési év meghatározásáról,

b) az óvodai beiratkozás időpontjának meghatározásáról,

c) a gyermek óvodai beíratásához szükséges közokiratokról, dokumentumokról,

d) az óvodáztatási kötelezettség nem teljesítése esetén alkalmazható jogkövetkezményekről,

e) az integráltan nevelhető sajátos nevelési igényű gyermekek óvodai felvételéről, a nevelésükre az alapító okiratuk szerint jogosult óvodákról és azok elérhetőségéről,

f) az alapító okiratuk szerint nemzetiségi nevelést folytató óvodákról és azok elérhetőségéről,

g) az óvoda felvételi körzetéről szóló tájékoztatást,

h) az óvodai felvétel tárgyában meghozott döntés közlésének határnapját, amely legkésőbb a beiratkozásra kiírt utolsó határnapot követő huszonegyedik munkanap, valamint

i) a jogorvoslati eljárás szabályait.

A Lakhegy Erdőszéli Óvoda vezetője javaslatot tett a 2022/2023. nevelési évre történő beiratkozás időpontjára, melyre figyelemmel javasoljuk, **hogy 2022. április 20-án 8.00 órától 16.00 óráig, április 21-én 13.00 órától 17.00 óráig tartó időszakban határozza meg a képviselőtestület az óvodai felvétellel jelentkezés időpontját az intézményben.**

Az óvoda nyári zárásának időpontját az óvodavezető **2022. július 25-től 2022. augusztus 28. napjáig** tartó időszakban javasolja megállapítani, a nyári ügyeletet szükség szerint az Egervári óvoda biztosítja.

## **2) 2021/2022. nevelési évben induló óvodai csoportok számának meghatározása:**

A nemzeti köznevelésről szóló 2011. évi CXC törvény (továbbiakban: Nkt.) 83. § (2) bekezdés d) pontja alapján, a fenntartó feladata meghatározni az adott nevelési évben indítható óvodai csoportok számát.

**Az Óvoda felvételi körzete:** Lakhegy település, ha a férőhely engedi, úgy körzeten kívüli gyermek felvételére is van lehetőség.

Az óvodai csoportok minimális, maximális és átlagléttségét az Nkt. 4. melléklete határozza meg, az alábbiak szerint:

minimum 13 fő, maximum 25 fő. átlag 20 fő

Az óvodai csoportra megállapított maximális létszám a nevelési év indításánál a fenntartó engedélyével legfeljebb húsz százalékkal átléphető, továbbá függetlenül az indított csoportok számától, akkor is, ha a nevelési év során az új gyermek átvétele, felvétele miatt indokolt. A minimális létszámtól csak akkor lehet eltérni, ha azt az óvodai jogviszony nevelési év közben történő megszűnése indokolta (Nkt. 25. § (7) bekezdés)

Jelenleg az intézmény 29 fő (május 1-től 31 fő) gyermeklétszámmal működik 2 vegyes csoporttal. Az iskolába menők miatt a létszám előreláthatóan 4 fővel csökkenni fog.

Kérem, hogy az előterjesztést megtárgyalni és az alábbi határozati javaslatot elfogadni szíveskedjenek.

**Lakhegy, 2022. március 14.**

Ujvári Katalin s.k.  
polgármester

Dr.Ürmösiné Kőmíves Eleonóra s.k.  
jegyző

#### **HATÁROZATI JAVASLAT**

1) Lakhegy Község Önkormányzati képviselőtestülete a Lakhegy Erdőszéli Óvoda vonatkozásában a 2022/2023. nevelési évre történő óvodai beiratkozás időpontját és helyszínét az alábbiak szerint határozza meg:

A beiratkozásra az alábbi időpontokban kerülhet sor: 2022. április 20-án 8 00 órától 16 00 óráig, 2022. április 21-én 13 00 órától 17 00 óráig.

Helyszíne: Lakhegy Erdőszéli Óvoda 8913 Lakhegy, Petőfi Sándor utca 102.

A képviselőtestület a határozat mellékletét képező hirdetményben írt tartalommal tájékoztatja a lakosságot a beiratás időpontjáról, és egyéb tudnivalókról. Felkéri a polgármestert, hogy annak közzétételéről határidőben gondoskodjon.

Felelős: Ujvári Katalin polgármester

Határidő: azonnal

2) Lakhegy Község Önkormányzati Képviselőtestülete a nemzeti köznevelésről szóló 2011. CXC. törvény 83. § (2) bekezdés d) pontjában írtaknak eleget téve 2 csoportban határozza meg a Lakhegy Erdőszéli Óvodában a 2022/2023. nevelési évben indítható óvodai csoportok számát.

A képviselőtestület felkéri a polgármestert, hogy a fentiekről az intézmény vezetőjét tájékoztassa.

Felelős: Ujvári Katalin polgármester

Határidő: azonnal

Lakhegy Község Önkormányzata  
 ✉ 8913 Lakhegy, Petőfi Sándor utca 102. ☎ +36 30 8307586  
 E-mail: [pmlakhegy@gmail.com](mailto:pmlakhegy@gmail.com)

## Óvodai jelentkezés és beiratkozás – 2022. év

Tisztelt Szülők!

**Óvodai jelentkezésre vonatkozó tudnivalók:** A nemzeti köznevelésről szóló 2011. évi CXC. törvény 8. §-a értelmében az óvoda a gyermek hároméves korától a tankötelezettség kezdetéig nevelő intézmény. Az óvoda felveheti azt a gyermeket is, aki a harmadik életévét a felvételétől számított fél éven belül betölti, feltéve, hogy minden, a településen lakóhellyel, ennek hiányában tartózkodási hellyel rendelkező hároméves és annál idősebb gyermek óvodai felvételi kérelme teljesíthető.

A gyermek abban az évben, amelynek augusztus 31. napjáig a harmadik életévét betölti, a nevelési év kezdő napjától legalább napi négy órában óvodai foglalkozáson vesz részt. A szülő - tárgyév április 15. napjáig benyújtott - kérelme alapján a gyermek jogos érdekét szem előtt tartva, annak az évnek az augusztus 31. napjáig, amelyben a gyermek a negyedik életévét betölti, különös méltánylást érdemlő esetben, újabb kérelem alapján annak az évnek az augusztus 31. napjáig, amelyben a gyermek az ötödik életévét betölti a Zala Megyei Kormányhivatal Zalaegerszegi Járási Hivatala felmentheti az óvodai foglalkozáson való részvétel alól, ha a gyermek családi körülményei, sajátos helyzete indokolja.

A kötelező óvodai nevelés fejlesztő nevelésben is teljesíthető.

Az intézmény fogadja az integráltan nevelhető sajátos nevelési igényű gyermekeket. A szülő - a bölcsődei ellátásban részesülő gyermek kivételével - az óvodai nevelésben történő részvételre jogszabály alapján kötelezett gyermekét köteles beírni az önkormányzat által közzétett hirdetményben meghatározott időpontban, vagy az óvodai felvételi kötelezettség alól felmentés kérni. A napi négy órában óvodai nevelésre kötelezett gyermek szülője, ha gyermeke az óvodakötelezettségét külföldön teljesíti, köteles arról a beiratkozás idejének utolsó határnapját követő tizenöt napon belül írásban értesíteni a hivatalt. A napi négy órában óvodai nevelésre kötelezett, az óvodával jogviszonyban álló gyermek szülője, ha gyermeke az óvodakötelezettségét a jövőben külföldön teljesíti, előzetesen köteles értesíteni az óvodavezetőt.

Az óvodaköteles gyermek beiratásának elmulasztása szabálysértésnek minősül.

### **Az óvodába történő jelentkezés, beiratkozás, a felvételtől szóló döntés:**

A köznevelési törvény szerint az óvodai felvétel, átvétel jelentkezés alapján történik. A szülő gyermeke óvodai felvételét, átvételét bármikor kérheti, a gyermekek felvétele folyamatos. Az óvoda köteles felvenni, átvenni azt a gyermeket, aki életvitelszerűen az óvoda körzetében lakik (kötelező felvételt biztosító óvoda).

Az óvoda vezetője az óvodai felvételi, átvételi kérelmek elbírálásáról, a döntést megalapozó indokolással, a fellebbezésre vonatkozó tájékoztatással legkésőbb 2022. május 22. napjáig értesíti a szülőket.

Az óvodai jogviszony létesítésével kapcsolatban az óvoda vezetője által hozott döntés ellen a szülő a közléstől, ennek hiányában a tudomására jutástól számított

tizenöt napon belül eljárást indíthat. Az eljárást megindító kérelmet az Egervári Közös Önkormányzati Hivatal jegyzőjének címezve, de a döntést hozó óvoda címére kell 1 példányban írásban benyújtani.

**Óvoda felvételi körzete:** Lakhegy község közigazgatási területe, amennyiben a férőhely engedi, úgy más településről is vehető fel gyermek.

Az integráltan nevelhető sajátos nevelési igényű gyermek óvodai felvétele az intézmény Alapító okirata szerint biztosított.

**Az óvodai jelentkezés, beiratás rendje:**

Az óvodai jelentkezésre, beiratkozásra a 2022/2023. nevelési évre vonatkozóan

**2022. április 20-án (szerda) 8 00 órától 16 00 óráig, április 21-én  
(csütörtök) 13 00 - 17 00 óráig,**

kerül sor az intézményben. (Lakhegy, Petőfi Sándor út 102.)

**Óvodai beiratáshoz szükséges okmányok:**

- a szülő személyi azonosítóját, és lakcímét igazoló hatósági igazolvány,
- a gyermek személyazonosítására alkalmas, a gyermek nevére kiállított személyi azonosítót (anyakönyvi kivonat vagy személyi igazolvány) és lakcímet igazoló hatósági igazolvány, TAJ kártya,
- orvosi igazolás.

**Tájékoztatás az óvoda nyitvatartási rendjéről:**

Az óvoda hétfőtől-péntekig 7 00 órától 17 00 óráig tart nyitva.

**Nyári zárás időpontja: 2022. július 25-től 2022. augusztus 28. napjáig.**

Amennyiben a fentiekkel kapcsolatban kérdése merül fel, vagy további tájékoztatásra lenne szükség úgy Vargyainé Antal Ildikó óvodavezetőnél szíveskedjen érdeklődni személyesen vagy +36 30 560 5057 telefonszámon.

Lakhegy, 2022. március 19.

Ujvári Katalin s.k.  
polgármester

Tisztelettel:

Dr.Ürmösiné Kőmíves Eleonóra s.k.  
jegyző



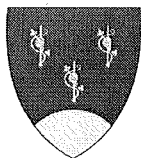

## Lakhegy Község Polgármesterétől

8913 Lakhegy, Petőfi S.u. Tel.: +36(30)488 6864 Fax:+36(92)564 014

e-mail: [pmlakhegy@gmail.com](mailto:pmlakhegy@gmail.com) KRID azonosító: 633959369

### M E G H Í V Ó

Magyarország Helyi Önkormányzatairól szóló 2011. évi CLXXXIX tv. 45. §-ban biztosított jogkörömben eljárva, Lakhegy Község Önkormányzati Képviselő-testületének soron következő ülését

**2022. március 17. napján (csütörtök) 17.00 órára**

összehívom, melyre tisztelettel meghívom

..... **Önkormányzati Képviselőt**

**Az ülés helye:** Lakhegy, Faluház

#### **N A P I R E N D E K :**

1./ Polgármester beszámolója a két ülés között végzett munkáról, tett intézkedésekről és a lejárt határ idejű határozatokról

Előadó: polgármester

2./Közművelődésről szóló rendelet módosítása

Előadó: Polgármester

3/Helyi Választási Bizottság lemondott tagjának, póttagjának megválasztása

Előterjesztő: Vörösné Virág Ilona Bernadett

4./Ajánlattételi felhívások elfogadása, ajánlattételre felkérendő gazdasági szereplők meghatározása Lakhegy Erdőszéli Óvoda játszóudvarának fejlesztése a Magyar Falu Program keretében meghirdetett, Óvoda játszóudvar és közterületi játszótér fejlesztése 2021 című, MFP-OJKJF/2021. kódszámú pályázati kiírásra 3336123656 iratazonosító számon nyilvántartott nyertes pályázatának megvalósítása ügyében.

Előadó: Polgármester

5./ Zártkerti infrastruktúra fejlesztés Lakhegyen című pályázat megvalósítása ügyében érkezett ajánlatok elbírálása, nyertes ajánlattevő kiválasztása

Előadó: Polgármester

8./Interpellációs bejelentések, kérdések, válaszok

Előadó: Polgármester, képviselők, jegyző

9./Egyebek

Előadó: Polgármester, képviselők, jegyző

Lakhegy, 2022. március 10.

Tisztelettel:

**Ujvári Katalin s.k.**  
polgármester



# J E L E N L É T I   I V

## LAKHEGY KÖZSÉG ÖNKORMÁNYZATA KÉPVISELŐ-TESTÜLETE 2022. ÉV .....<sup>03</sup>..... HÓ .....<sup>17</sup>..... NAP TARTOTT NYILVÁNOS ÜLÉSÉN MEGJELENTEKRŐL

1./ Ujvári Katalin	polgármester	..... <i>Ujvári Katalin</i>
2./ Csiszár Zoltán	önk. képviselő	..... <i>Zoltán</i>
3./ Fókás Gábor	önk. képviselő	..... <i>Gábor</i>
4./ Kulcsár Szilárd	önk. képviselő	..... <i>Szilárd</i>
5./ Varga Miklósné	önk. képviselő	..... <i>Varga Miklósné</i>

Dr. Ürmösiné Kómiócs Eleonóra jegyző H .....  
*Dr. Ürmösiné Kómiócs Eleonóra* *Dr. Ürmösiné Kómiócs Eleonóra*

### Meghívottak :

- 1./ .....
- 2./ .....
- 3./ .....
- 4./ .....
- 5./ .....

Lakhegy, 2022. év .....<sup>03</sup>..... hó .....<sup>17</sup>..... nap

  
*Ujvári Katalin*  
/: Ujvári Katalin :/  
polgármester